

# stillo



CATÁLOGO  
**Espacio de ducha**

EDICIÓN 2025

[www.bystillo.com](http://www.bystillo.com)



# Stillo sabe lo importante que es el momento de la ducha, por eso cuida cada detalle.

---

## Más que un plato de ducha, un toque de distinción.

Los platos de Stillo han evolucionado hasta ofrecer la gama más completa: desde resina, hasta platos de mármol compacto o piedra natural. Gran resistencia y durabilidad, son algunas de las características que acompañan a una estética elegante y difícil de imitar.

---

## Más que una mampara, estilo y comodidad.

Amplia gama de mamparas de baño y bañera que, con todos los requisitos necesarios para garantizar el mayor confort y una gran variedad de diseños, darán a tu baño un toque de personalidad.

---

## Más que una ducha, sensación de bienestar.

Elegancia, funcionalidad e innovación son las claves de los conjuntos de ducha Stillo que han sido desarrolladas pensando en ofrecer una amplia gama capaz de satisfacer todas las necesidades. Sintiéndote en contacto directo con el agua y disfrutar de su efecto relajante y saludable.

---

## Más que un complemento, el detalle ideal.

Los pequeños detalles son los que marcan la diferencia en tu espacio de baño, por ello, Stillo ha perfeccionado sus colecciones para ofrecer un amplio abanico de elementos con formas y diseños únicos.



# stillo



**Todos los artículos  
de este catálogo  
están en stock**  
(excepto los productos  
a medida. Sombreados  
en amarillo)

# ÍNDICE

## 01. —> PLATOS

- 14. Piedra natural
- 26. Mármol compacto
- 32. Class-N
- 38. Stoner-N
- 46. Stoner-N  
enmarcado

## 02. —> MAMPARAS

- 62. Top
- 76. Confort +
- 82. Core slim
- 86. Core
- 94. Tempo
- 106. Essential
- 120. Movilidad  
reducida
- 126. Decorados y  
perfiles

**9907000515 - 10/2025**

Queda reservado el derecho a modificar en todo momento y sin previo aviso los precios así como cualquiera de los modelos y elementos descritos en esta publicación. Precios I.V.A. no incluido.

## **03.** —————> **GRIFERÍA DE DUCHA**

**134.** Conjunto  
termostático

**148.** Conjunto  
monomando

**160.** Kits

## **04.** —————> **COMPLEMENTOS**

**174.** Jaboneras

**178.** Accesorios ducha  
para movilidad  
reducida



# Platos de Ducha





- 14. **PIEDRA NATURAL**
- 26. **MÁRMOL COMPACTO**
- 32. **CLASS-N**
- 38. **STONER-N**
- 46. **STONER-N ENMARCADO**

# Taller propio de marmolería

## 01. MANIPULADO

### CORTADORAS

Las líneas de corte por control numérico, elaboran el plato. Gracias a ello, el corte que se realiza es más técnico y exacto.



## 02. ACABADO DEL PLATO

### ARENADO

Además, máquina automatizada de arenado con la que se mejora la superficie del plato. El resultado: Una superficie totalmente homogénea.

### MECANIZADO

Mediante las máquinas de mecanizado se realiza la pendiente y el desagüe. Permite realizar cada plato a la medida y colocar el desagüe acorde a las medidas de cada proyecto. Total personalización en cada plato sin ralentizar el proceso.



### IMPRIMACIÓN

Por último, se aplica mediante chorro el tratamiento nanotecnológico que le confiere al plato las propiedades antibacterianas, hidrofugante y oleofugantes además de la máxima clasificación antideslizante C3.

Somos fabricantes de platos de **piedra natural y mármol compacto**, un proceso ejecutado por control numérico, que nos permite la máxima precisión en la fabricación.

### 03. PROCESO INDUSTRIALIZADO

#### CONTROL CALIDAD

El proceso de calidad comienza cuando las tablas llegan al almacén. Se inspeccionan para comprobar que no tienen defectos que invaliden la tabla para su manipulación.

#### ALMACENAMIENTO

1.100m<sup>2</sup> destinados al almacenamiento de más de 4.000 tablas. Este stock garantiza la máxima disponibilidad.



### 04. EMBALADO

Finalmente, se realiza el embalado, para preservar la integridad del plato hasta la llegada al destino final.

# Servicio de corte

**Sabemos lo importante que es que el plato se adapte totalmente a las medidas necesarias y posibiliten una instalación perfecta, por ello, te lo cortamos a la medida exacta que necesites para que se ajuste perfectamente al espacio disponible.**



**Adaptamos el corte sea cual sea tu necesidad**



# Material de los platos

**Las características de tu proyecto determinarán tu plato idóneo. Cada tipología presenta diferentes cualidades estéticas, funcionales y de fabricación.**

## **A. PIEDRA NATURAL**

Disfruta de un plato exclusivo y único. Materiales seleccionados de canteras de alta calidad. La piedra, al igual que otros materiales naturales, aportan autenticidad a los espacios además de belleza y elegancia.

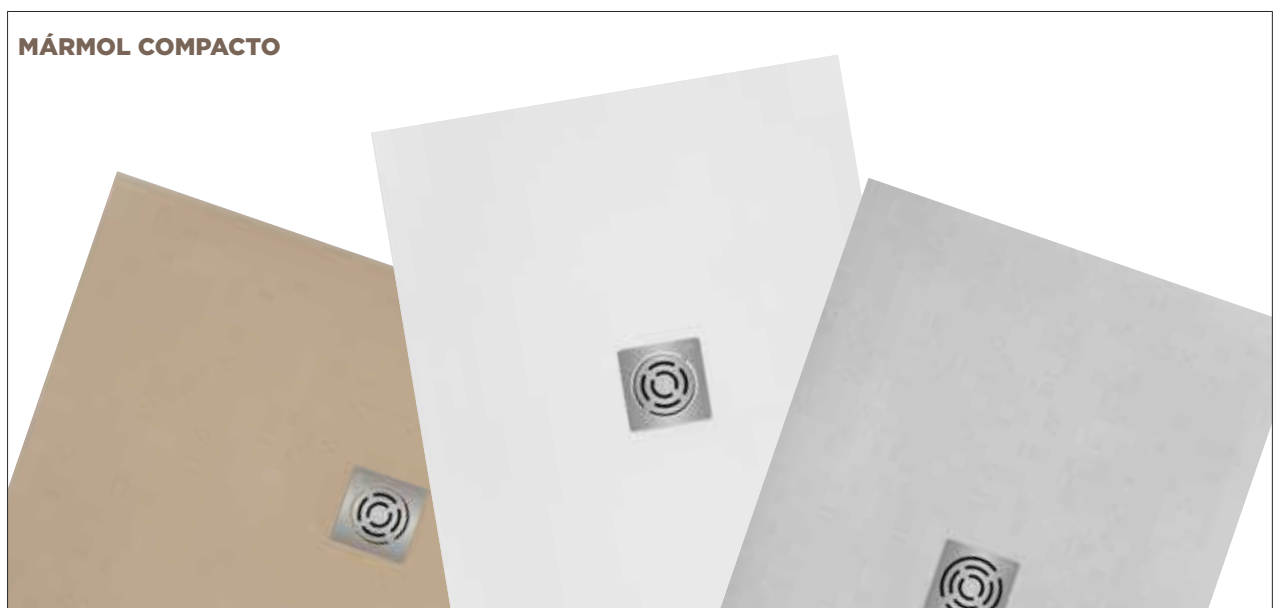
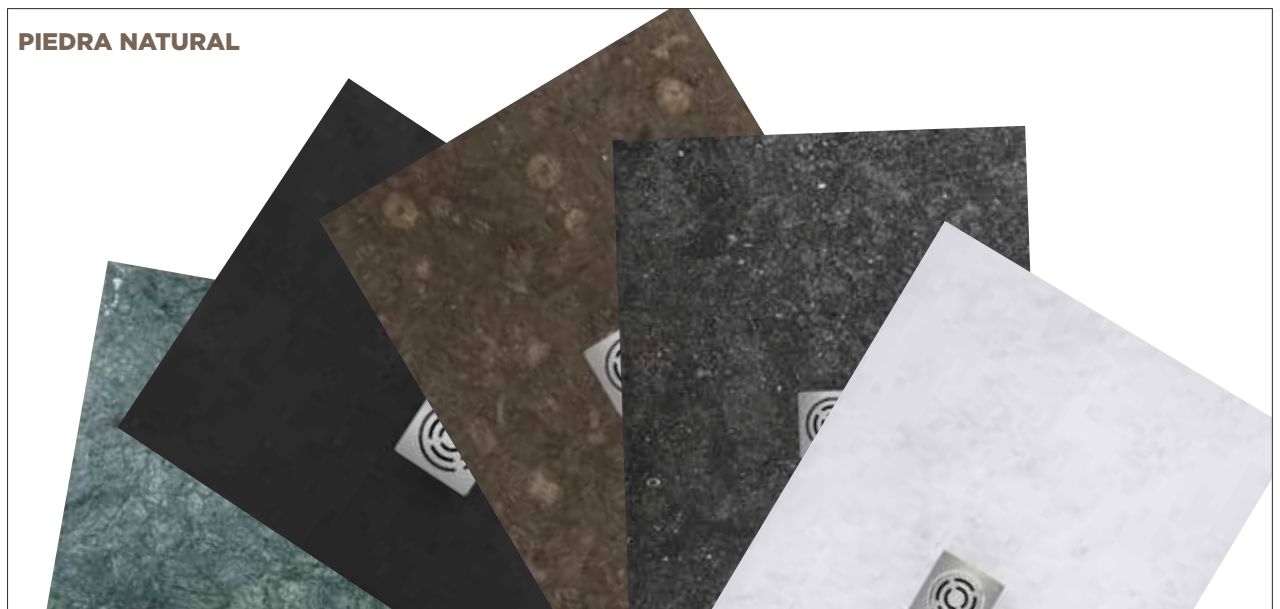

## B. RESINA

Diseñados para durar el mayor tiempo posible. Con capa exterior del Gel Coat, que asegura una larga durabilidad y la posibilidad de ser reparados si en algún momento fuera necesario. Todo con procesos de fabricación eficientes y sostenibles.

### 35%

#### RESINA DE POLIESTER RECICLADA

Este tipo de resina aporta al producto una gran resistencia, durabilidad y flexibilidad. Estas propiedades se consiguen con la mezcla de la misma con la carga mineral. La mezcla de ambos productos forma masa compacta proporcionando al plato de unas excelentes propiedades.

Ésta es un tipo de resina termoestable que, debido a su buena estabilidad dimensional, térmica, resistencia química y propiedades eléctricas, se utiliza en numerosas aplicaciones, como la fabricación de piezas para automóviles, embarcaciones....

La resina de los platos Stillo incorpora en su formulación un 25% de material reciclado por lo que cada plato contribuye a reciclar el equivalente a 100 botellas pet de 1,5L.

### 64%

#### CARGAS MINERALES

Son una mezcla de carbonatos, silicatos, aluminatos, dolomitas... materiales resistentes y nobles abundantes en nuestro entorno. La mezcla de estos materiales con nuestra resina forma una masa compacta que le confiere al plato de ducha una gran resistencia y durabilidad sin comprometer su estética y/o funcionalidad.

Estas cargas minerales además otorgan al plato propiedades térmicas y acústicas aportando un mayor confort y aislamiento al momento de la ducha.

#### COMPOSICIÓN DE LOS PLATOS DE RESINA

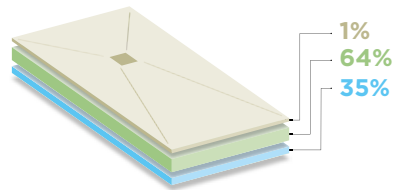

### 1%

#### GEL COAT ISO-NPG 700 µ

Se trata de un recubrimiento especializado que se aplica en el plato de ducha para proporcionar una superficie impermeable que evita la filtración de agua al material subyacente que alarga la durabilidad y vida útil del plato de ducha.

El gel coat que empleamos en nuestra producción es Gel Coat ISO-NPG que se caracteriza por su alta calidad y resistencia a factores ambientales como la humedad, la exposición a productos químicos y los rayos UV. Esto lo convierte en una opción ideal para aplicaciones en las que se requiere un recubrimiento duradero y de larga duración.

También tiene propiedades antibacterianas que reducen la proliferación de bacterias en la superficie.



→ PLATOS /

# Piedra Natural

No hay **nada más puro que la piedra**, por eso, Stillo ofrece una selección de platos en mármol y granito que aportan no solo autenticidad, sino también fuerza y equilibrio a los ambientes de tu baño.

De gran resistencia, durabilidad y con un acabado liso de tacto suave, es una solución funcional que no pasa de moda y se adapta a todo tipo de estilos, siguiendo las últimas tendencias del diseño de interiores.



## CARACTERÍSTICAS

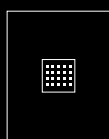

Plato fabricado con el desagüe central



FABRICACIÓN A MEDIDA

Corte y elaboración con control numérico. Se fabrican 100% a medida tanto las dimensiones como la posición del desagüe (mínimo a 20cm del borde).



ACABADO IMPERMEABLE

Con tratamiento nanotecnológico que les confiere un coeficiente de absorción del 0% y **protección hidrofugante, oleofugante y antibacterias.**

## DISPONIBLE REVESTIMIENTOS



Disponibles en 2cm de grosor.



PIEDRA NATURAL



SUPER RESISTENTE



INSTALACIÓN ENRASADA



ANTI BACTERIANO



CLASE 3 ANTI DESLIZANTE



GROSOR 2 CM

## TODOS LOS PLATOS INCLUYEN



Rejilla de acero inoxidable 13x13. Hasta fin de existencias.



Desagüe Hplex 80 mm de alta capacidad. Ver pág. 52

## OPCIONAL

Disponibles rejillas sueltas:



Negra 3159550003  
Inox 3159550000



Negra 3159550006  
Inox 3159550005





**Extraplano,  
2cm de grosor**

**“Los materiales naturales  
son elegantes, exclusivos,  
únicos e irrepetibles”**

# Mármol de Carrara

Es el mármol más prestigioso ya que ha sido utilizado a lo largo de la historia para crear las obras de arte más famosas del mundo.

Fue el mármol preferido por Miguel Ángel en sus esculturas, quien personalmente seleccionaba los bloques para hacer sus obras.

Su apariencia imponente, resistencia y refinamiento lo convierten en la opción predilecta de arquitectos, diseñadores y decoradores de interiores.



**Auténtico mármol extraído de los Alpes Apuanos en Carrara, Italia. Es universalmente reconocido y apreciado por su resistencia y blancura de aspecto harinoso con suaves vetas de tonalidades grises y azuladas. Es sinónimo de calidad y distinción.**



GROSOR  
2 CM



ANTIDESLIZANTE  
CLASE 3

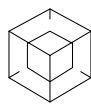

TRATAMIENTO  
NANOTECNOLÓGICO

FABRICACIÓN  
**100%**  
A LA MEDIDA

**PERSONALIZABLES:** Medida del plato  
y posición del desagüe

DIMENSIONES (MM)	CÓDIGO	€
700 x 700	3153000100	500
900 x 700	3153000001	540
800 x 800	3153000105	520
900 x 900	3153000110	560
1.000 x 700	3153000000	555
1.200 x 700	3153000010	615
1.400 x 700	3153000020	675
1.500 x 700	3153000030	700
1.600 x 700	3153000040	735
1.700 x 700	3153000050	735
1.800 x 700	3153000060	815
1.000 x 800	3153000005	570
1.200 x 800	3153000015	630
1.400 x 800	3153000025	690
1.500 x 800	3153000035	725
1.600 x 800	3153000045	750
1.700 x 800	3153000055	755
1.800 x 800	3153000065	835
1.000 x 900	3153000006	590
1.200 x 900	3153000016	645
1.400 x 900	3153000026	710
1.500 x 900	3153000036	735
1.600 x 900	3153000046	815
1.700 x 900	3153000056	820
1.800 x 900	3153000066	850



Disponible a partir del 2026



→ PLATOS PIEDRA NATURAL

# Mármol San Vicente

Este mármol nos presenta un fondo gris de tonalidad oscura con pigmentaciones blancas y negras.

**Procedente de las canteras de San Vicente de Castellet, provincia de Barcelona, es uno de los materiales de mayor reconocimiento del panorama nacional.**

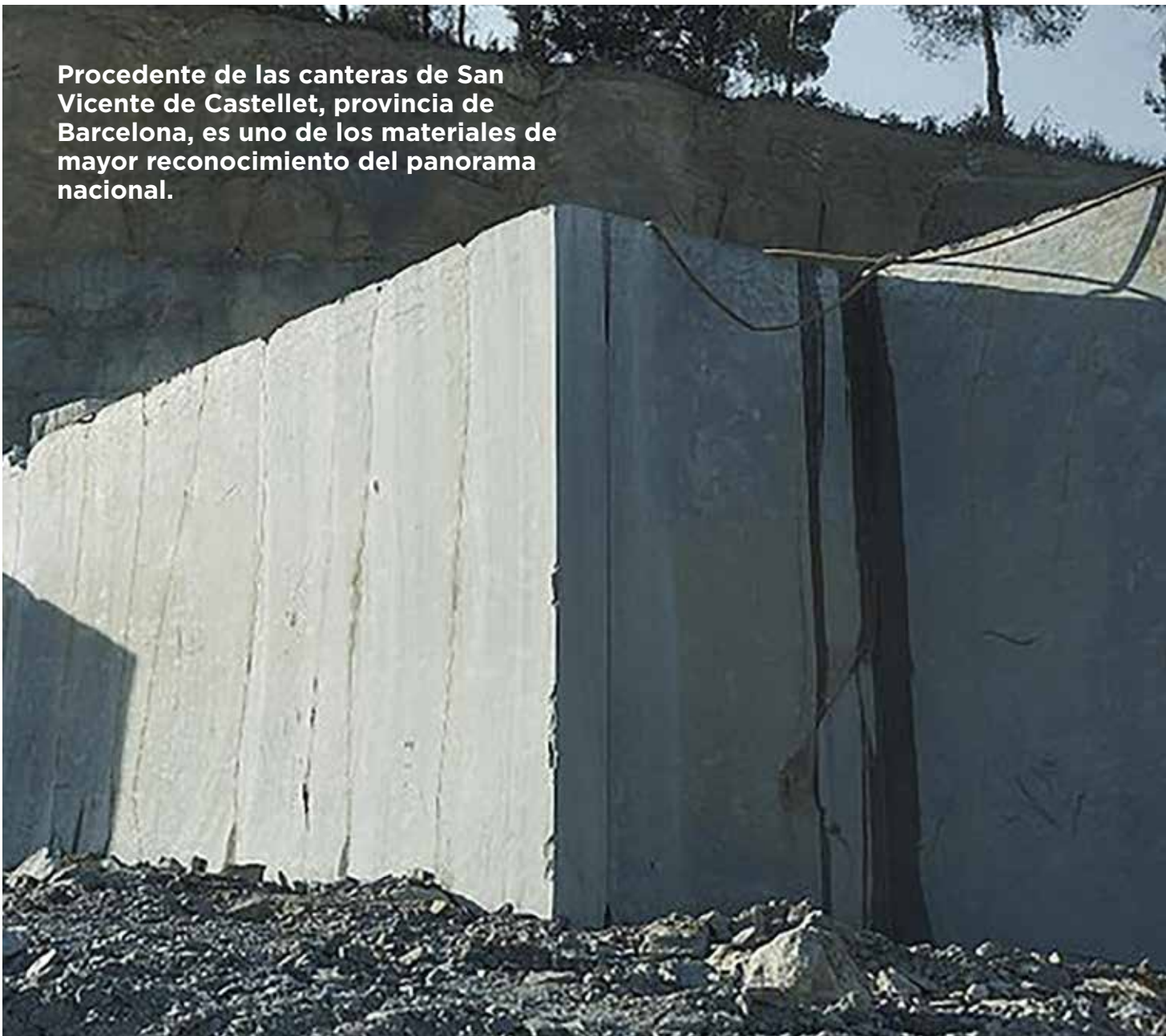



GROSOR  
2 CM



ANTIDESLIZANTE  
CLASE 3

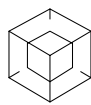

TRATAMIENTO  
NANOTECNOLÓGICO

FABRICACIÓN  
**100%**  
A LA MEDIDA

**PERSONALIZABLES:** Medida del plato  
y posición del desagüe

DIMENSIONES (MM)	CÓDIGO	€
700 x 700	3153015100	476
900 x 700	3153015001	580
800 x 800	3153015105	515
900 x 900	3153015110	555
1.000 x 700	3153015000	560
1.200 x 700	3153015010	615
1.400 x 700	3153015020	675
1.500 x 700	3153015030	700
1.600 x 700	3153015040	740
1.700 x 700	3153015050	735
1.800 x 700	3153015060	815
1.000 x 800	3153015005	565
1.200 x 800	3153015015	620
1.400 x 800	3153015025	680
1.500 x 800	3153015035	715
1.600 x 800	3153015045	750
1.700 x 800	3153015055	740
1.800 x 800	3153015065	825
1.000 x 900	3153015006	580
1.200 x 900	3153015016	635
1.400 x 900	3153015026	700
1.500 x 900	3153015036	725
1.600 x 900	3153015046	770
1.700 x 900	3153015056	810
1.800 x 900	3153015066	835



Disponible a partir del 2026



→ PLATOS PIEDRA NATURAL

# Mármol Verde Indio

El mármol verde otorga frescura y personalidad a cualquier proyecto. Su originalidad hace que hoy sea un reclamo importante dentro de la construcción.

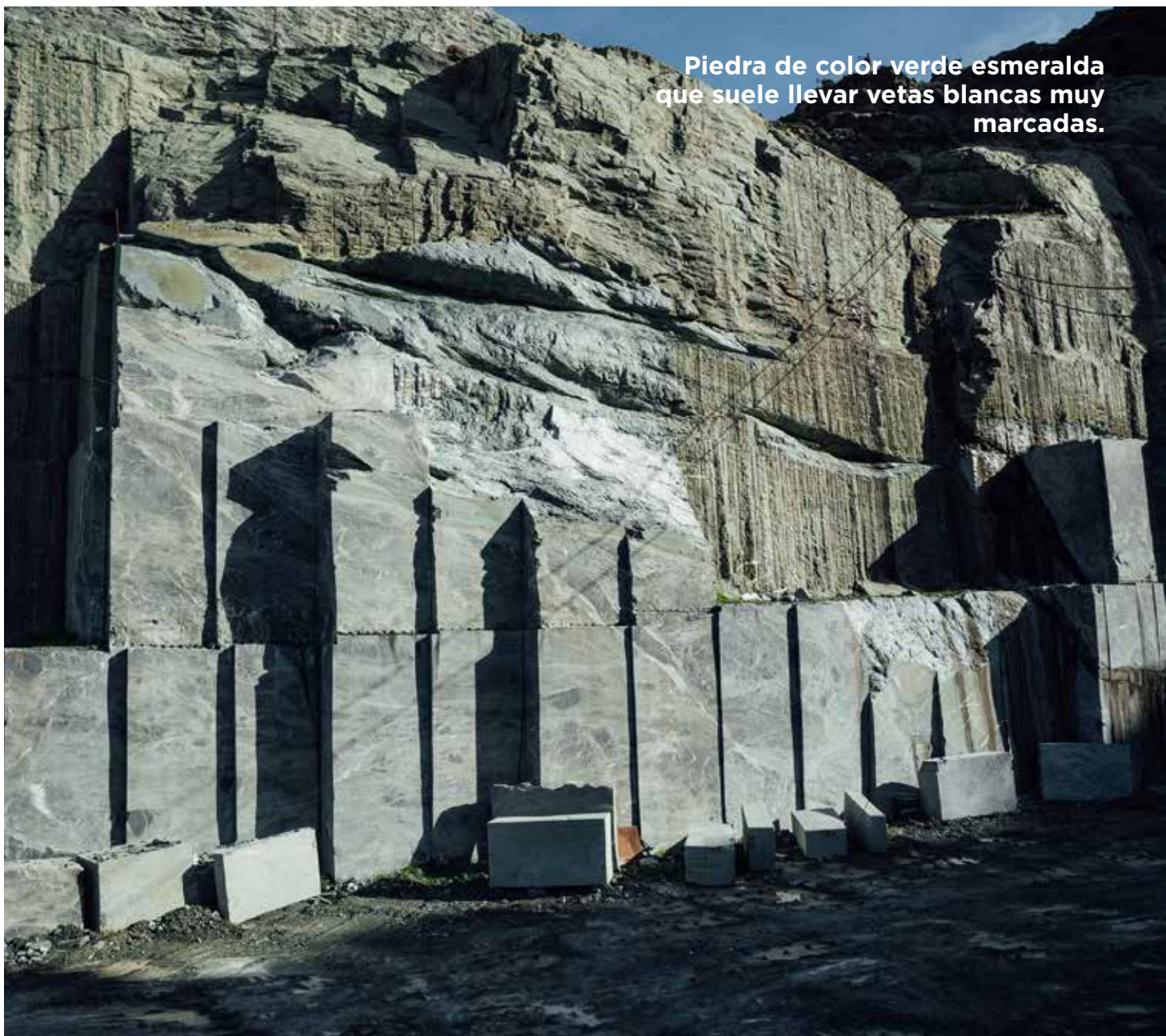

**Piedra de color verde esmeralda que suele llevar vetas blancas muy marcadas.**



GROSOR  
2 CM



ANTIDESLIZANTE  
CLASE 3

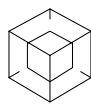

TRATAMIENTO  
NANOTECNOLÓGICO

FABRICACIÓN  
**100%**  
A LA MEDIDA

**PERSONALIZABLES:** Medida del plato  
y posición del desagüe

DIMENSIONES (MM)	CÓDIGO	€
700 x 700	3153020100	550
900 x 700	3153020001	615
800 x 800	3153020105	595
900 x 900	3153020110	615
1.000 x 700	3153020000	630
1.200 x 700	3153020010	715
1.400 x 700	3153020020	750
1.500 x 700	3153020030	815
1.600 x 700	3153020040	850
1.700 x 700	3153020050	875
1.800 x 700	3153020060	950
1.000 x 800	3153020005	630
1.200 x 800	3153020015	715
1.400 x 800	3153020025	750
1.500 x 800	3153020035	815
1.600 x 800	3153020045	850
1.700 x 800	3153020055	875
1.800 x 800	3153020065	950
1.000 x 900	3153020006	630
1.200 x 900	3153020016	715
1.400 x 900	3153020026	750
1.500 x 900	3153020036	815
1.600 x 900	3153020046	850
1.700 x 900	3153020056	875
1.800 x 900	3153020066	950

\* Los productos sombreados  
son bajo pedido



Disponible a partir del 2026



→ PLATOS PIEDRA NATURAL

# Mármol Arival

Este mármol travertino de grano fino muy compacto de color grisáceo ayuda a crear contrastes singulares en ambientes únicos. Y buena parte de ello es debido a su intensa utilización incluso desde el antiguo Imperio Romano para sus grandes construcciones.





GROSOR  
2 CM



ANTIDESLIZANTE  
CLASE 3

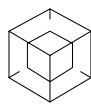

TRATAMIENTO  
NANOTECNOLÓGICO

FABRICACIÓN  
**100%**  
A LA MEDIDA

**PERSONALIZABLES:** Medida del plato  
y posición del desagüe

DIMENSIONES (MM)	CÓDIGO	€
700 x 700	3153026100	500
900 x 700	3153026001	540
800 x 800	3153026105	525
900 x 900	3153026110	550
1.000 x 700	3153026000	555
1.200 x 700	3153026010	615
1.400 x 700	3153026020	675
1.500 x 700	3153026030	700
1.600 x 700	3153026040	735
1.700 x 700	3153026050	735
1.800 x 700	3153026060	815
1.000 x 800	3153026005	570
1.200 x 800	3153026015	630
1.400 x 800	3153026025	695
1.500 x 800	3153026035	725
1.600 x 800	3153026045	760
1.700 x 800	3153026055	765
1.800 x 800	3153026065	830
1.000 x 900	3153026006	580
1.200 x 900	3153026016	635
1.400 x 900	3153026026	700
1.500 x 900	3153026036	720
1.600 x 900	3153026046	770
1.700 x 900	3153026056	805
1.800 x 900	3153026066	830

\* Los productos sombreados  
son bajo pedido



Disponible a partir del 2026



# Granito negro intenso

El granito negro es la piedra natural más resistente a la par que estética. Se caracteriza por tener un grano fino muy compacto y homogéneo que proporciona una decoración elegante.



**Roca volcánica de indiscutible belleza, de ahí su uso para esculturas desde tiempos inmemoriales hasta la actualidad.**



GROSOR  
2 CM



ANTIDESLIZANTE  
CLASE 3

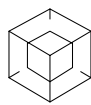

TRATAMIENTO  
NANOTECNOLÓGICO

FABRICACIÓN  
**100%**  
A LA MEDIDA

**PERSONALIZABLES:** Medida del plato  
y posición del desagüe

DIMENSIONES (MM)	CÓDIGO	€
700 x 700	3153010100	<b>530</b>
900 x 700	3153010001	<b>595</b>
800 x 800	3153010105	<b>575</b>
900 x 900	3153010110	<b>595</b>
1.000 x 700	3153010000	<b>615</b>
1.200 x 700	3153010010	<b>700</b>
1.600 x 700	3153010040	<b>825</b>
1.700 x 700	3153010050	<b>850</b>
1.800 x 700	3153010060	<b>910</b>
1.000 x 800	3153010005	<b>615</b>
1.200 x 800	3153010015	<b>700</b>
1.400 x 800	3153010025	<b>750</b>
1.500 x 800	3153010035	<b>800</b>
1.600 x 800	3153010045	<b>825</b>
1.700 x 800	3153010055	<b>850</b>
1.800 x 800	3153010065	<b>910</b>
1.000 x 900	3153010006	<b>615</b>
1.200 x 900	3153010016	<b>700</b>
1.400 x 900	3153010026	<b>750</b>
1.500 x 900	3153010036	<b>800</b>
1.600 x 900	3153010046	<b>825</b>
1.700 x 900	3153010056	<b>850</b>
1.800 x 900	3153010066	<b>910</b>

\* Los productos sombreados  
son bajo pedido



Disponible a partir del 2026



→ PLATOS /

# Mármol Compacto

De la piedra natural nace el mármol compacto, un material tecnológico elaborado 96% de mármol con un 4% de colorantes y adherentes.

El resultado es un producto de igual dureza y durabilidad que sus homólogos naturales. Una solución funcional que no pasa de moda y sigue las últimas tendencias del diseño de interiores.



## CARACTERÍSTICAS

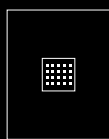

Plato fabricado con el desagüe central



FABRICACIÓN A MEDIDA

Corte y elaboración con control numérico. Se fabrican 100% a medida tanto las dimensiones como la posición del desagüe (mínimo a 20cm del borde).



ACABADO IMPERMEABLE

Con tratamiento nanotecnológico que les confiere un coeficiente de absorción del 0% y **protección hidrofugante, oleofugante y antibacterias.**

## DISPONIBLE REVESTIMIENTOS



Disponibles en 2cm de grosor.



PIEDRA NATURAL



SUPER RESISTENTE



INSTALACIÓN ENRASADA



ANTI BACTERIANO



PROCEDENCIA SOSTENIBLE



CLASE 3 ANTI DESLIZANTE



GROSOR 2 CM

## TODOS LOS PLATOS INCLUYEN



Rejilla de acero inoxidable 13x13. Hasta fin de existencias.



Desagüe Hiplex 80 mm de alta capacidad. Ver pág. 52

## OPCIONAL

Disponibles rejillas sueltas:



Negra 3159550003  
Inox 3159550000



Negra 3159550006  
Inox 3159550005





**“Estar en contacto  
con la naturaleza  
hace la vida más  
real”**

**Extraplano,  
2cm de grosor**

→ PLATOS MÁRMOL COMPACTO

# Blanco Artic



GROSOR  
2 CM



ANTIDESLIZANTE  
CLASE 3

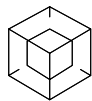

TRATAMIENTO  
NANOTECNOLÓGICO

FABRICACIÓN  
**100%**  
A LA MEDIDA

**PERSONALIZABLES:**

Medida del plato  
y posición del  
desagüe

## MÁRMOL COMPACTO BLANCO ARTIC

De tonalidad blanco hielo, combina con todo tipo de ambientes rústicos. El blanco artic está pensado para los amantes del blanco puro.

DIMENSIONES (MM)	CÓDIGO	€
700 x 700	3152515100	<b>257</b>
900 x 700	3152515001	<b>331</b>
800 x 800	3152515105	<b>336</b>
900 x 900	3152515110	<b>425</b>
1.000 x 700	3152515000	<b>368</b>
1.200 x 700	3152515010	<b>441</b>
1.400 x 700	3152515020	<b>515</b>
1.500 x 700	3152515030	<b>551</b>
1.600 x 700	3152515040	<b>588</b>
1.700 x 700	3152515050	<b>625</b>
1.800 x 700	3152515060	<b>662</b>
1.000 x 800	3152515005	<b>420</b>
1.200 x 800	3152515015	<b>504</b>
1.400 x 800	3152515025	<b>588</b>
1.500 x 800	3152515035	<b>630</b>
1.600 x 800	3152515045	<b>672</b>
1.700 x 800	3152515055	<b>714</b>
1.800 x 800	3152515065	<b>756</b>
1.000 x 900	3152515006	<b>473</b>
1.200 x 900	3152515016	<b>567</b>
1.400 x 900	3152515026	<b>662</b>
1.500 x 900	3152515036	<b>709</b>
1.600 x 900	3152515046	<b>756</b>
1.700 x 900	3152515056	<b>803</b>
1.800 x 900	3152515066	<b>851</b>



Disponible a partir del 2026

# Gris

## MÁRMOL COMPACTO GRIS

El mármol gris aporta al ambiente un toque moderno y minimalista, ideal para interiores de vanguardia gracias a la serenidad y sencillez de sus líneas.

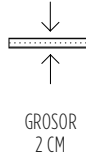

FABRICACIÓN  
**100%**  
A LA MEDIDA

### PERSONALIZABLES:

Medida del plato  
y posición del  
desagüe

DIMENSIONES (MM)	CÓDIGO	€
700 x 700	3152505100	<b>283</b>
900 x 700	3152505001	<b>364</b>
800 x 800	3152505105	<b>370</b>
900 x 900	3152505110	<b>468</b>
1.000 x 700	3152505000	<b>405</b>
1.200 x 700	3152505010	<b>486</b>
1.400 x 700	3152505020	<b>566</b>
1.500 x 700	3152505030	<b>607</b>
1.600 x 700	3152505040	<b>647</b>
1.700 x 700	3152505050	<b>688</b>
1.800 x 700	3152505060	<b>728</b>
1.000 x 800	3152505005	<b>462</b>
1.200 x 800	3152505015	<b>555</b>
1.400 x 800	3152505025	<b>647</b>
1.500 x 800	3152505035	<b>694</b>
1.600 x 800	3152505045	<b>740</b>
1.700 x 800	3152505055	<b>786</b>
1.800 x 800	3152505065	<b>832</b>
1.000 x 900	3152505006	<b>520</b>
1.200 x 900	3152505016	<b>624</b>
1.400 x 900	3152505026	<b>728</b>
1.500 x 900	3152505036	<b>780</b>
1.600 x 900	3152505046	<b>832</b>
1.700 x 900	3152505056	<b>884</b>
1.800 x 900	3152505066	<b>936</b>

\* Los productos sombreados son bajo pedido

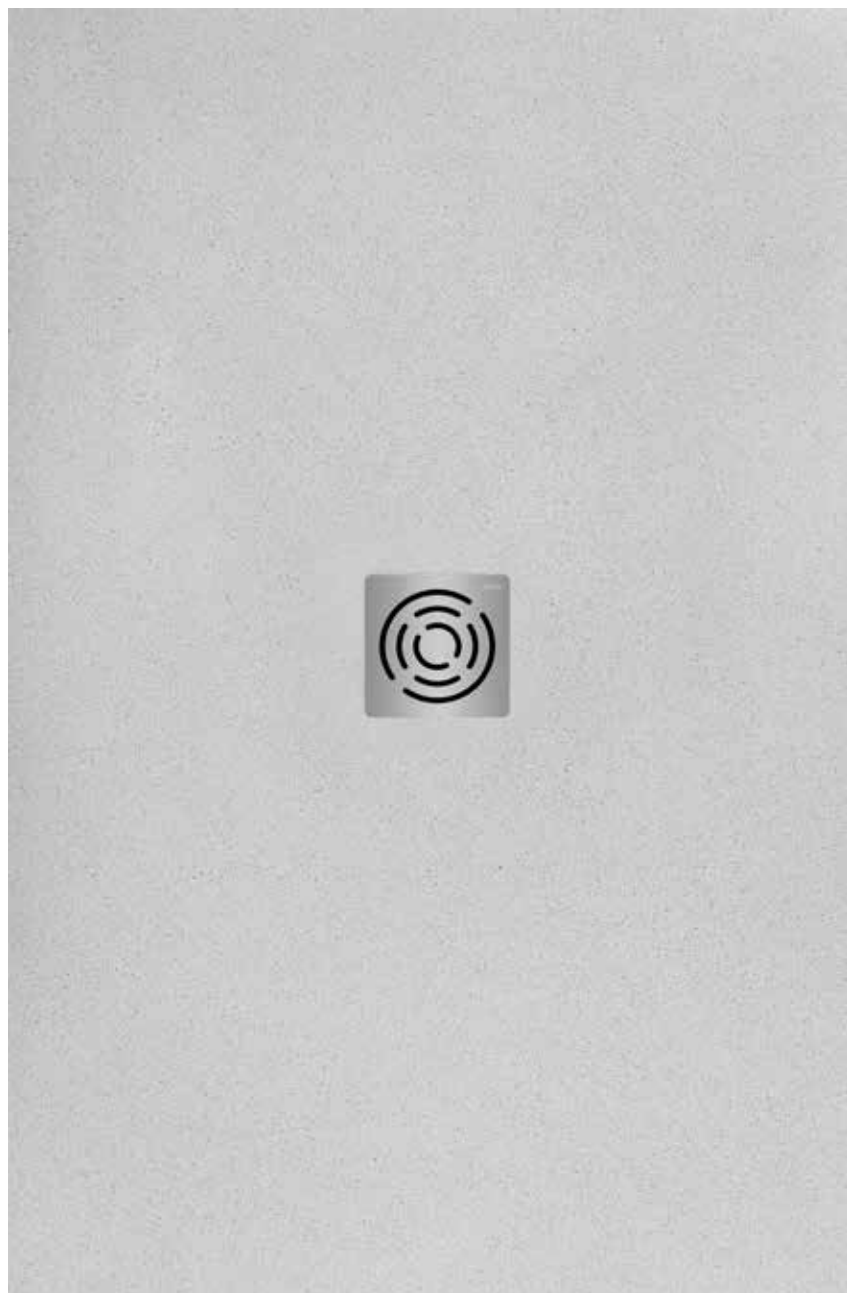

Disponible a partir del 2026

# Beige



GROSOR  
2 CM



ANTIDESLIZANTE  
CLASE 3

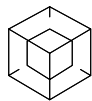

TRATAMIENTO  
NANOTECNOLÓGICO

FABRICACIÓN  
**100%**  
A LA MEDIDA

**PERSONALIZABLES:**

Medida del plato  
y posición del  
desagüe

## MÁRMOL COMPACTO BEIGE

El mármol beige, de tonalidades cálidas, es usado para generar espacios acogedores y distinguidos que respiran la solidez y la fuerza de la piedra natural.



DIMENSIONES (MM)	CÓDIGO	€
700 x 700	3152510100	<b>283</b>
900 x 700	3152510001	<b>364</b>
800 x 800	3152510105	<b>370</b>
900 x 900	3152510110	<b>468</b>
1.000 x 700	3152510000	<b>405</b>
1.200 x 700	3152510010	<b>486</b>
1.400 x 700	3152510020	<b>566</b>
1.500 x 700	3152510030	<b>607</b>
1.600 x 700	3152510040	<b>647</b>
1.700 x 700	3152510050	<b>688</b>
1.800 x 700	3152510060	<b>728</b>
1.000 x 800	3152510005	<b>462</b>
1.200 x 800	3152510015	<b>555</b>
1.400 x 800	3152510025	<b>647</b>
1.500 x 800	3152510035	<b>694</b>
1.600 x 800	3152510045	<b>740</b>
1.700 x 800	3152510055	<b>786</b>
1.800 x 800	3152510065	<b>832</b>
1.000 x 900	3152510006	<b>520</b>
1.200 x 900	3152510016	<b>624</b>
1.400 x 900	3152510026	<b>728</b>
1.500 x 900	3152510036	<b>780</b>
1.600 x 900	3152510046	<b>832</b>
1.700 x 900	3152510056	<b>884</b>
1.800 x 900	3152510066	<b>936</b>

\* Los productos sombreados son bajo pedido

Disponible a partir del 2026



# Class-N

Plato de cargas minerales ligeras unidas por resinas de poliéster recicladas con una capa gruesa de 700 micras de gel coat. Esta capa es antideslizante, antibacteriana y resistente a la hidrólisis.

Supera sobremanera en cuanto a durabilidad a otros materiales y técnicas como por ejemplo el proceso de pintura.



## CARACTERÍSTICAS



RESINA  
POLIÉSTER



SUPER  
RESISTENTE



ANTI-CHOQUE  
TÉRMICO



INSTALACIÓN  
ENRASADA



GROSOR  
4 CM



CLASE 3 ANTI  
DESLIZANTE



RESISTENTE  
A MANCHAS



ANTI  
BACTERIANO



FÁCIL  
REPARACIÓN



MAYOR  
DURABILIDAD



CORTE LADO LARGO  
A MEDIDA



SERVICIO DE CORTE RÁPIDO  
PARA CORTE DE LARGO,  
SIN TERMINAR, VÁLIDO PARA  
LADO A ENCASTRAR

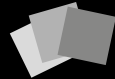

Se puede fabricar  
bajo pedido en  
cualquier color  
RAL.

## TODOS LOS PLATOS INCLUYEN



Desagüe Hiplex  
80 mm de alta  
capacidad.  
Ver pág. 52

## DISPONIBLE



Disponibles Revestimientos  
de 6 mm de espesor.  
Cód. 3154510910 285€/m<sup>2</sup>

Fabricación del largo a medida hasta 2.100 cm. El PVP de los platos a medida es el del inmediatamente superior. Consultar condiciones y plazos de entrega.



La **tapa se puede sacar**  
para fácil limpieza y  
mantenimiento

**Desagüe** sobre el **borde**  
superior para mayor  
confort de uso

Sustituye la tapa que va con el plato  
por una rejilla inox si lo deseas



	CÓDIGO	€
REJILLA INOX 70 CM	3154511981	57
REJILLA INOX 75 CM	3154511982	57
REJILLA INOX 80 CM	3154511983	57
REJILLA INOX 85 CM	3154511984	57
REJILLA INOX 90 CM	3154511985	57
REJILLA INOX 100 CM	3154511980	57

# Blanco



GROSOR  
4 CM



ANTIDESLIZANTE  
CLASE 3



CORTE LADO LARGO  
A MEDIDA

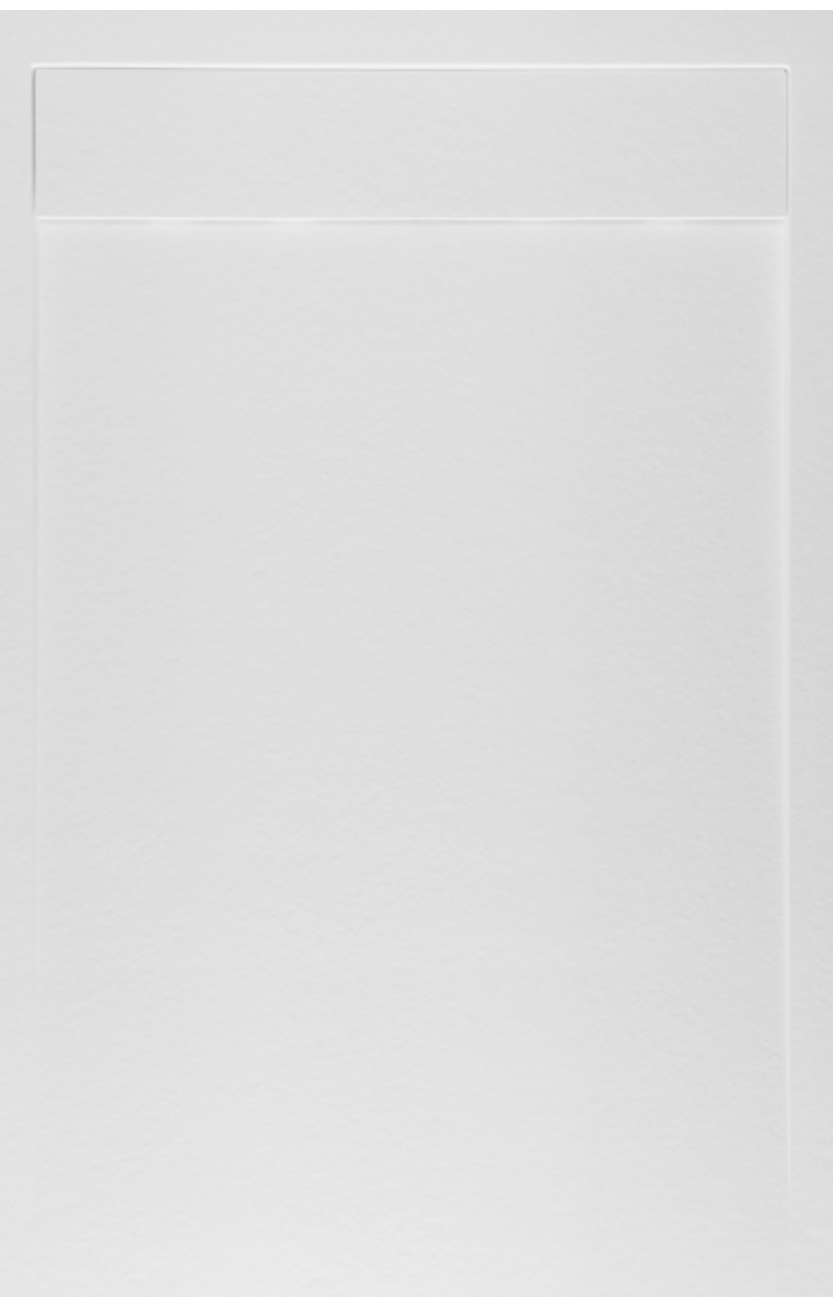

## BLANCO

Considerado el color neutral por excelencia, evoca limpieza y pureza, convirtiéndose en una opción casi indispensable para espacios de baño.

DIMENSIONES (MM)	CÓDIGO	€
1.000 x 700	3154511002	<b>335</b>
1.200 x 700	3154511018	<b>386</b>
1.400 x 700	3154511042	<b>417</b>
1.600 x 700	3154511066	<b>464</b>
1.800 x 700	3154511090	<b>520</b>
2.100 x 700	3154511114	<b>628</b>
1.200 x 750	3154511022	<b>427</b>
1.400 x 750	3154511046	<b>474</b>
1.600 x 750	3154511070	<b>515</b>
1.800 x 750	3154511094	<b>582</b>
2.100 x 750	3154511118	<b>670</b>
1.000 x 800	3154511006	<b>371</b>
1.200 x 800	3154511026	<b>427</b>
1.400 x 800	3154511050	<b>469</b>
1.600 x 800	3154511074	<b>525</b>
1.800 x 800	3154511098	<b>649</b>
2.100 x 800	3154511122	<b>706</b>
1.200 x 850	3154511030	<b>505</b>
1.400 x 850	3154511054	<b>546</b>
1.600 x 850	3154511078	<b>597</b>
1.800 x 850	3154511102	<b>706</b>
2.100 x 850	3154511126	<b>747</b>
1.000 x 900	3154511010	<b>464</b>
1.200 x 900	3154511034	<b>546</b>
1.400 x 900	3154511058	<b>592</b>
1.600 x 900	3154511082	<b>639</b>
1.800 x 900	3154511106	<b>726</b>
2.100 x 900	3154511130	<b>803</b>
1.000 x 1.000	3154511014	<b>500</b>
1.200 x 1.000	3154511038	<b>587</b>
1.400 x 1.000	3154511062	<b>644</b>
1.600 x 1.000	3154511086	<b>685</b>
1.800 x 1.000	3154511110	<b>803</b>
2.100 x 1.000	3154511134	<b>886</b>

# Crema

## CREMA

El color crema es perfecto para interiores tranquilos y cálidos aportando luminosidad con un toque natural.



GROSOR  
4 CM



ANTIDESLIZANTE  
CLASE 3



CORTE LADO LARGO  
A MEDIDA

DIMENSIONES (MM)	CÓDIGO	€
1.000 x 700	3154511003	<b>340</b>
1.200 x 700	3154511019	<b>391</b>
1.400 x 700	3154511043	<b>417</b>
1.600 x 700	3154511067	<b>469</b>
1.800 x 700	3154511091	<b>525</b>
2.100 x 700	3154511115	<b>633</b>
1.200 x 750	3154511023	<b>427</b>
1.400 x 750	3154511047	<b>479</b>
1.600 x 750	3154511071	<b>520</b>
1.800 x 750	3154511095	<b>592</b>
2.100 x 750	3154511119	<b>675</b>
1.000 x 800	3154511007	<b>376</b>
1.200 x 800	3154511027	<b>433</b>
1.400 x 800	3154511051	<b>474</b>
1.600 x 800	3154511075	<b>530</b>
1.800 x 800	3154511099	<b>654</b>
2.100 x 800	3154511123	<b>716</b>
1.200 x 850	3154511031	<b>510</b>
1.400 x 850	3154511055	<b>551</b>
1.600 x 850	3154511079	<b>603</b>
1.800 x 850	3154511103	<b>711</b>
2.100 x 850	3154511127	<b>757</b>
1.000 x 900	3154511011	<b>469</b>
1.200 x 900	3154511035	<b>551</b>
1.400 x 900	3154511059	<b>603</b>
1.600 x 900	3154511083	<b>649</b>
1.800 x 900	3154511107	<b>731</b>
2.100 x 900	3154511131	<b>814</b>
1.000 x 1.000	3154511015	<b>510</b>
1.200 x 1.000	3154511039	<b>597</b>
1.400 x 1.000	3154511063	<b>654</b>
1.600 x 1.000	3154511087	<b>690</b>
1.800 x 1.000	3154511111	<b>814</b>
2.100 x 1.000	3154511135	<b>896</b>



# Antracita



GROSOR  
4 CM



ANTIDESLIZANTE  
CLASE 3



CORTE LADO LARGO  
A MEDIDA

## ANTRACITA

Con una tonalidad gris acero, este plato otorga fuerza a los ambientes y un diseño moderno.

DIMENSIONES (MM)	CÓDIGO	€
1.000 x 700	3154511001	<b>340</b>
1.200 x 700	3154511017	<b>391</b>
1.400 x 700	3154511041	<b>417</b>
1.600 x 700	3154511065	<b>469</b>
1.800 x 700	3154511089	<b>525</b>
2.100 x 700	3154511113	<b>633</b>
1.200 x 750	3154511021	<b>427</b>
1.400 x 750	3154511045	<b>479</b>
1.600 x 750	3154511069	<b>520</b>
1.800 x 750	3154511093	<b>592</b>
2.100 x 750	3154511117	<b>675</b>
1.000 x 800	3154511005	<b>376</b>
1.200 x 800	3154511025	<b>433</b>
1.400 x 800	3154511049	<b>474</b>
1.600 x 800	3154511073	<b>530</b>
1.800 x 800	3154511097	<b>654</b>
2.100 x 800	3154511121	<b>716</b>
1.200 x 850	3154511029	<b>510</b>
1.400 x 850	3154511053	<b>551</b>
1.600 x 850	3154511077	<b>603</b>
1.800 x 850	3154511101	<b>711</b>
2.100 x 850	3154511125	<b>757</b>
1.000 x 900	3154511009	<b>469</b>
1.200 x 900	3154511033	<b>551</b>
1.400 x 900	3154511057	<b>603</b>
1.600 x 900	3154511081	<b>649</b>
1.800 x 900	3154511105	<b>731</b>
2.100 x 900	3154511129	<b>814</b>
1.000 x 1.000	3154511013	<b>510</b>
1.200 x 1.000	3154511037	<b>597</b>
1.400 x 1.000	3154511061	<b>654</b>
1.600 x 1.000	3154511085	<b>690</b>
1.800 x 1.000	3154511109	<b>814</b>
2.100 x 1.000	3154511133	<b>896</b>

# Negro

## NEGRO

El negro connota una innegable elegancia. Su combinación con tonos luminosos y claros como el blanco o el oro, proyecta un aura de refinamiento y distinción.



GROSOR  
4 CM



ANTIDESLIZANTE  
CLASE 3



CORTE LADO LARGO  
A MEDIDA

DIMENSIONES (MM)	CÓDIGO	€
1.000 x 700	3154511004	<b>340</b>
1.200 x 700	3154511020	<b>391</b>
1.400 x 700	3154511044	<b>417</b>
1.600 x 700	3154511068	<b>469</b>
1.800 x 700	3154511092	<b>525</b>
2.100 x 700	3154511116	<b>633</b>
1.200 x 750	3154511024	<b>427</b>
1.400 x 750	3154511048	<b>479</b>
1.600 x 750	3154511072	<b>520</b>
1.800 x 750	3154511096	<b>592</b>
2.100 x 750	3154511120	<b>675</b>
1.000 x 800	3154511008	<b>376</b>
1.200 x 800	3154511028	<b>433</b>
1.400 x 800	3154511052	<b>474</b>
1.600 x 800	3154511076	<b>530</b>
1.800 x 800	3154511100	<b>654</b>
2.100 x 800	3154511124	<b>716</b>
1.200 x 850	3154511032	<b>510</b>
1.400 x 850	3154511056	<b>551</b>
1.600 x 850	3154511080	<b>603</b>
1.800 x 850	3154511104	<b>711</b>
2.100 x 850	3154511128	<b>757</b>
1.000 x 900	3154511012	<b>469</b>
1.200 x 900	3154511036	<b>551</b>
1.400 x 900	3154511060	<b>603</b>
1.600 x 900	3154511084	<b>649</b>
1.800 x 900	3154511108	<b>731</b>
2.100 x 900	3154511132	<b>814</b>
1.000 x 1.000	3154511016	<b>510</b>
1.200 x 1.000	3154511040	<b>597</b>
1.400 x 1.000	3154511064	<b>654</b>
1.600 x 1.000	3154511088	<b>690</b>
1.800 x 1.000	3154511112	<b>814</b>
2.100 x 1.000	3154511136	<b>896</b>



# Stoner-N

Plato con base de carga mineral fusionada con resina de poliéster reciclado. Cuyo resultado son platos extraplanos de diseño exclusivo, con una pendiente en toda su superficie. Cuentan con una gruesa capa exterior de 700 micras de Gel Coat a base de resinas de poliéster ISO NGP no saturadas.



## CARACTERÍSTICAS



RESINA  
POLIÉSTER



SUPER  
RESISTENTE



ANTI-CHOQUE  
TERMICO



INSTALACIÓN  
ENRASADA



GROSOR  
2,5-2,7 CM



CLASE 3 ANTI  
DESLIZANTE



RESISTENTE  
A MANCHAS



ANTI  
BACTERIANO



FÁCIL  
REPARACIÓN



CORTES  
A MEDIDA



SERVICIO DE CORTE RÁPIDO PARA CORTE DE LARGO,  
SIN TERMINAR, VÁLIDO PARA LADO A ENCASTRAR

Permite realizar cortes.  
Si se hacen en fábrica  
el corte se pinta del  
mismo color que la  
superficie del plato.



Se puede fabricar bajo pedido  
en cualquier color RAL.

## TODOS LOS PLATOS INCLUYEN



Desagüe Hoplex  
80 mm de alta  
capacidad.  
Ver pág. 52

## DISPONIBLE



Disponibles Revestimientos  
de 6 mm de espesor.  
Cód. 3154510910 285€/m<sup>2</sup>

## DISPONIBLE

Opción de añadir marco  
que sube 1 cm de alto y 4,5  
cm de ancho solamente en  
los lados necesarios.  
Cód. 3154510800 42€/ml

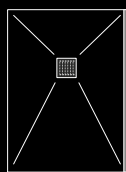

1 LADO

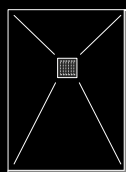

2 LADOS

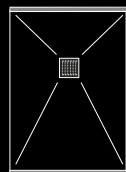

3 LADOS

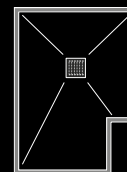

4 LADOS



Muy plano, solo  
**2,5cm - 2,7cm**  
de grosor

**Rejilla** del mismo **color**  
que el plato para una  
homogeneidad total.

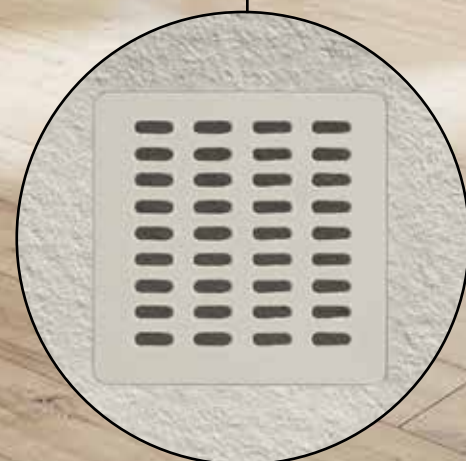

Sin **brillos**, el acabado  
**mate** y **textura suave** de  
este plato anima a crear  
ambientes relajantes

→ PLATOS STONER-N

# Blanco



GROSOR  
2,5-2,7 CM



ANTIDESLIZANTE  
CLASE 3

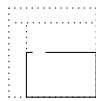

CORTES  
A MEDIDA

## BLANCO

Una fresca perpetua se despliega en tu baño gracias a la eterna elegancia de este tono, infundiendo claridad y luminosidad sin igual.



DIMENSIONES (MM)	CÓDIGO	€
800 x 700	3154510002	275
900 x 700	3154510006	260
1.000 x 700	3154510010	275
1.100 x 700	3154510014	290
1.200 x 700	3154510018	315
1.300 x 700	3154510022	350
1.400 x 700	3154510026	360
1.500 x 700	3154510030	375
1.600 x 700	3154510034	405
1.700 x 700	3154510038	440
1.800 x 700	3154510042	440
1.900 x 700	3154510046	485
2.000 x 700	3154510050	485
2.100 x 700	3154510054	555
750 x 750	3154510257	258
900 x 750	3154510263	258
1.000 x 750	3154510267	275
1.100 x 750	3154510271	290
1.200 x 750	3154510058	315
1.300 x 750	3154510275	360
1.400 x 750	3154510062	360
1.500 x 750	3154510279	375
1.600 x 750	3154510066	405
1.700 x 750	3154510283	440
1.800 x 750	3154510070	430
1.900 x 750	3154510287	500
2.000 x 750	3154510291	520
2.100 x 750	3154510074	695
800 x 800	3154510078	280
900 x 800	3154510082	280
1.000 x 800	3154510086	290
1.100 x 800	3154510090	305
1.200 x 800	3154510094	330
1.300 x 800	3154510098	355
1.400 x 800	3154510102	380
1.500 x 800	3154510106	395
1.600 x 800	3154510110	420
1.700 x 800	3154510114	450
1.800 x 800	3154510118	455
1.900 x 800	3154510122	510
2.000 x 800	3154510126	565
2.100 x 800	3154510130	630
900 x 900	3154510154	300
1.000 x 900	3154510158	300
1.100 x 900	3154510162	380
1.200 x 900	3154510166	375
1.300 x 900	3154510170	485
1.400 x 900	3154510174	500
1.500 x 900	3154510178	500
1.600 x 900	3154510182	595
1.700 x 900	3154510186	595
1.800 x 900	3154510190	595
1.900 x 900	3154510194	650
2.000 x 900	3154510198	675
2.100 x 900	3154510202	710
1.000 x 1.000	3154510206	335
1.100 x 1.000	3154510210	410
1.200 x 1.000	3154510214	415
1.300 x 1.000	3154510218	530
1.400 x 1.000	3154510222	530
1.600 x 1.000	3154510226	530
1.500 x 1.000	3154510230	665
1.700 x 1.000	3154510234	665
1.800 x 1.000	3154510238	665
1.900 x 1.000	3154510242	725
2.000 x 1.000	3154510246	725
2.100 x 1.000	3154510250	740

# Crema

DIMENSIONES (MM)	CÓDIGO	€
800 x 700	3154510003	285
900 x 700	3154510007	267
1.000 x 700	3154510011	285
1.100 x 700	3154510015	300
1.200 x 700	3154510019	325
1.300 x 700	3154510023	360
1.400 x 700	3154510027	370
1.500 x 700	3154510031	385
1.600 x 700	3154510035	415
1.700 x 700	3154510039	450
1.800 x 700	3154510043	450
1.900 x 700	3154510047	500
2.000 x 700	3154510051	500
2.100 x 700	3154510055	570
800 x 750	3154510260	265
900 x 750	3154510264	265
1.000 x 750	3154510268	285
1.100 x 750	3154510272	300
1.200 x 750	3154510059	325
1.300 x 750	3154510276	370
1.400 x 750	3154510063	370
1.500 x 750	3154510280	385
1.600 x 750	3154510067	415
1.700 x 750	3154510284	450
1.800 x 750	3154510071	440
1.900 x 750	3154510288	515
2.000 x 750	3154510292	535
2.100 x 750	3154510075	710
800 x 800	3154510079	290
900 x 800	3154510083	295
1.000 x 800	3154510087	300
1.100 x 800	3154510091	310
1.200 x 800	3154510095	340
1.300 x 800	3154510099	365
1.400 x 800	3154510103	390
1.500 x 800	3154510107	405
1.600 x 800	3154510111	430
1.700 x 800	3154510115	460
1.800 x 800	3154510119	470
1.900 x 800	3154510123	525
2.000 x 800	3154510127	580
2.100 x 800	3154510131	645
900 x 900	3154510155	305
1.000 x 900	3154510159	305
1.100 x 900	3154510163	390
1.200 x 900	3154510167	385
1.300 x 900	3154510171	500
1.400 x 900	3154510175	515
1.500 x 900	3154510179	515
1.600 x 900	3154510183	615
1.700 x 900	3154510187	615
1.800 x 900	3154510191	615
1.900 x 900	3154510195	670
2.000 x 900	3154510199	695
2.100 x 900	3154510203	730
1.000 x 1.000	3154510207	345
1.100 x 1.000	3154510211	425
1.200 x 1.000	3154510215	430
1.300 x 1.000	3154510219	545
1.400 x 1.000	3154510223	545
1.600 x 1.000	3154510227	545
1.500 x 1.000	3154510231	685
1.700 x 1.000	3154510235	685
1.800 x 1.000	3154510239	685
1.900 x 1.000	3154510243	745
2.000 x 1.000	3154510247	745
2.100 x 1.000	3154510251	760



GROSOR  
2,5-2,7 CM



ANTIDESLIZANTE  
CLASE 3



CORTES  
A MEDIDA

## CREMA

El lienzo perfecto para fusionar elegancia cromática y estilo atemporal en tu oasis de baño.

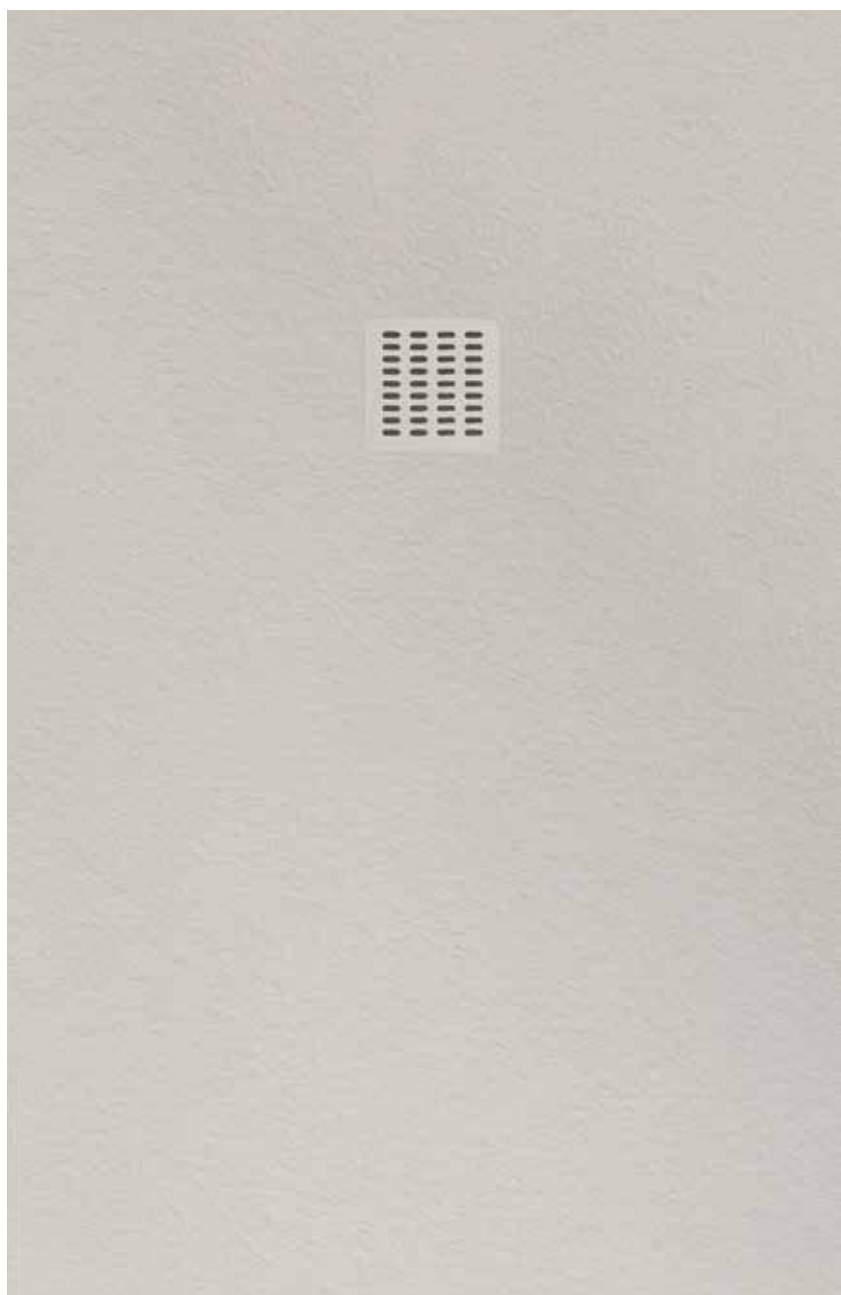

# Cemento



GROSOR  
2,5-2,7 CM



ANTIDESLIZANTE  
CLASE 3

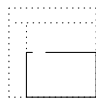

CORTES  
A MEDIDA

## CEMENTO

Indicado en interiores modernos y minimalistas, respira seriedad y solidez. Combina con tonos neutros, naturales o vibrantes.

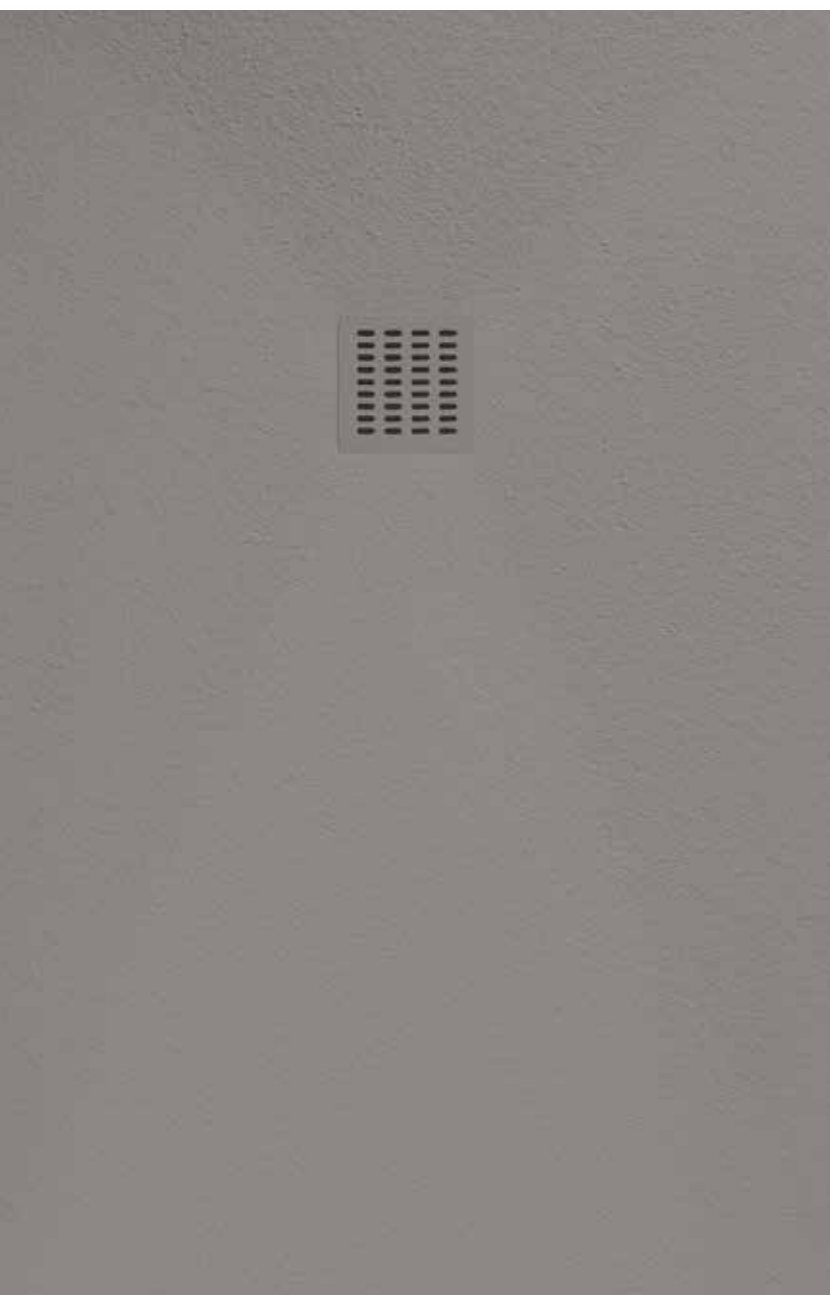

DIMENSIONES (MM)	CÓDIGO	€
800 x 700	3154510857	285
900 x 700	3154510259	265
1.000 x 700	3154510859	285
1.100 x 700	3154510860	300
1.200 x 700	3154510861	325
1.300 x 700	3154510862	360
1.400 x 700	3154510863	370
1.500 x 700	3154510864	385
1.600 x 700	3154510865	415
1.700 x 700	3154510866	450
1.800 x 700	3154510867	450
1.900 x 700	3154510868	500
2.000 x 700	3154510869	500
2.100 x 700	3154510870	570
800 x 750	3154510871	265
900 x 750	3154510872	265
1.000 x 750	3154510873	285
1.100 x 750	3154510874	300
1.200 x 750	3154510875	325
1.300 x 750	3154510876	370
1.400 x 750	3154510877	370
1.500 x 750	3154510878	385
1.600 x 750	3154510879	415
1.700 x 750	3154510880	450
1.800 x 750	3154510881	440
1.900 x 750	3154510882	515
2.000 x 750	3154510883	535
2.100 x 750	3154510884	710
800 x 800	3154510885	290
900 x 800	3154510886	295
1.000 x 800	3154510887	300
1.100 x 800	3154510891	310
1.200 x 800	3154510894	340
1.300 x 800	3154510895	365
1.400 x 800	3159901065	390
1.500 x 800	3154510897	405
1.600 x 800	3159903016	450
1.700 x 800	3154510899	460
1.800 x 800	3154510850	470
1.900 x 800	3154510851	525
2.000 x 800	3154510852	580
2.100 x 800	3154510853	645
900 x 900	3154510888	305
1.000 x 900	3154510889	305
1.100 x 900	3154510892	390
1.200 x 900	3154510843	385
1.300 x 900	3154510994	500
1.400 x 900	3154510844	515
1.500 x 900	3154510845	515
1.600 x 900	3154510847	615
1.700 x 900	3154510848	615
1.800 x 900	3154510849	615
1.900 x 900	3154510830	670
2.000 x 900	3154510831	695
2.100 x 900	3154510832	730
1.000 x 1.000	3154510890	345
1.100 x 1.000	3154510893	425
1.200 x 1.000	3154510833	430
1.300 x 1.000	3154510834	545
1.400 x 1.000	3154510835	545
1.600 x 1.000	3154510836	545
1.500 x 1.000	3154510837	685
1.700 x 1.000	3154510838	685
1.800 x 1.000	3154510839	685
1.900 x 1.000	3154510820	745
2.000 x 1.000	3154510821	745
2.100 x 1.000	3154510822	760

# Antracita



GROSOR  
2,5-2,7 CM



ANTIDESLIZANTE  
CLASE 3



CORTES  
A MEDIDA

## ANTRACITA

Un tono audaz que despierta la modernidad y elegancia, para un baño vanguardista y sofisticado.

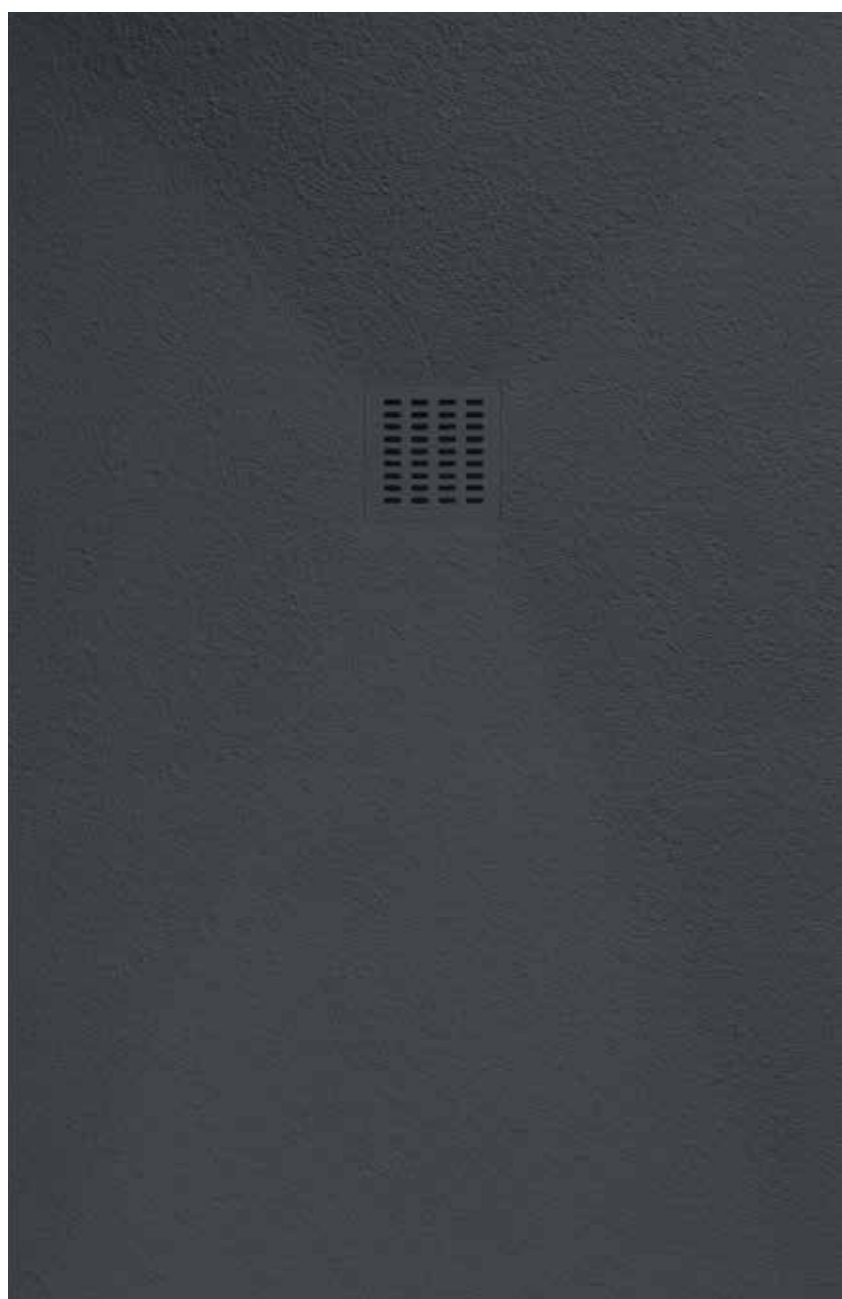

DIMENSIONES (MM)	CÓDIGO	€
800 x 700	3154510001	285
900 x 700	3154510005	267
1.000 x 700	3154510009	285
1.100 x 700	3154510013	300
1.200 x 700	3154510017	325
1.300 x 700	3154510021	360
1.400 x 700	3154510025	370
1.500 x 700	3154510029	385
1.600 x 700	3154510033	415
1.700 x 700	3154510037	450
1.800 x 700	3154510041	450
1.900 x 700	3154510045	500
2.000 x 700	3154510049	500
2.100 x 700	3154510053	570
800 x 750	3154510258	265
900 x 750	3154510262	265
1.000 x 750	3154510266	285
1.100 x 750	3154510270	300
1.200 x 750	3154510057	325
1.300 x 750	3154510274	370
1.400 x 750	3154510061	370
1.500 x 750	3154510278	385
1.600 x 750	3154510065	415
1.700 x 750	3154510282	450
1.800 x 750	3154510069	440
1.900 x 750	3154510286	515
2.000 x 750	3154510290	535
2.100 x 750	3154510073	710
800 x 800	3154510077	290
900 x 800	3154510081	295
1.000 x 800	3154510085	300
1.100 x 800	3154510089	310
1.200 x 800	3154510093	340
1.300 x 800	3154510097	365
1.400 x 800	3154510101	390
1.500 x 800	3154510105	405
1.600 x 800	3154510109	430
1.700 x 800	3154510113	460
1.800 x 800	3154510117	470
1.900 x 800	3154510121	525
2.000 x 800	3154510125	580
2.100 x 800	3154510129	645
900 x 900	3154510153	305
1.000 x 900	3154510157	305
1.100 x 900	3154510161	390
1.200 x 900	3154510165	385
1.300 x 900	3154510169	500
1.400 x 900	3154510173	515
1.500 x 900	3154510177	515
1.600 x 900	3154510181	615
1.700 x 900	3154510185	615
1.800 x 900	3154510189	615
1.900 x 900	3154510193	670
2.000 x 900	3154510197	695
2.100 x 900	3154510201	730
1.000 x 1.000	3154510205	345
1.100 x 1.000	3154510209	425
1.200 x 1.000	3154510213	430
1.300 x 1.000	3154510217	545
1.400 x 1.000	3154510221	545
1.600 x 1.000	3154510225	545
1.500 x 1.000	3154510229	685
1.700 x 1.000	3154510233	685
1.800 x 1.000	3154510237	685
1.900 x 1.000	3154510241	745
2.000 x 1.000	3154510245	745
2.100 x 1.000	3154510249	760

→ PLATOS STONER-N

# Negro



GROSOR  
2,5-2,7 CM



ANTIDESLIZANTE  
CLASE 3



CORTES  
A MEDIDA

## NEGRO

Con su solidez cautivadora, este tono se realza elevando el diseño hacia una experiencia de lujo y distinción.



DIMENSIONES (MM)	CÓDIGO	€
800 x 700	3154510004	285
900 x 700	3154510008	267
1.000 x 700	3154510012	285
1.100 x 700	3154510016	300
1.200 x 700	3154510020	325
1.300 x 700	3154510024	360
1.400 x 700	3154510028	370
1.500 x 700	3154510032	385
1.600 x 700	3154510036	415
1.700 x 700	3154510040	450
1.800 x 700	3154510044	450
1.900 x 700	3154510048	500
2.000 x 700	3154510052	500
2.100 x 700	3154510056	570
800 x 750	3154510261	265
900 x 750	3154510265	265
1.000 x 750	3154510269	285
1.100 x 750	3154510273	300
1.200 x 750	3154510060	325
1.300 x 750	3154510277	370
1.400 x 750	3154510064	370
1.500 x 750	3154510281	385
1.600 x 750	3154510068	415
1.700 x 750	3154510285	450
1.800 x 750	3154510072	440
1.900 x 750	3154510289	515
2.000 x 750	3154510293	535
2.100 x 750	3154510076	710
800 x 800	3154510080	290
900 x 800	3154510084	295
1.000 x 800	3154510088	300
1.100 x 800	3154510092	310
1.200 x 800	3154510096	340
1.300 x 800	3154510100	365
1.400 x 800	3154510104	390
1.500 x 800	3154510108	405
1.600 x 800	3154510112	430
1.700 x 800	3154510116	460
1.800 x 800	3154510120	470
1.900 x 800	3154510124	525
2.000 x 800	3154510128	580
2.100 x 800	3154510132	645
900 x 900	3154510156	305
1.000 x 900	3154510160	305
1.100 x 900	3154510164	390
1.200 x 900	3154510168	385
1.300 x 900	3154510172	500
1.400 x 900	3154510176	515
1.500 x 900	3154510180	515
1.600 x 900	3154510184	615
1.700 x 900	3154510188	615
1.800 x 900	3154510192	615
1.900 x 900	3154510196	670
2.000 x 900	3154510200	695
2.100 x 900	3154510204	730
1.000 x 1.000	3154510208	345
1.100 x 1.000	3154510212	425
1.200 x 1.000	3154510216	430
1.300 x 1.000	3154510220	545
1.400 x 1.000	3154510224	545
1.600 x 1.000	3154510228	545
1.500 x 1.000	3154510232	685
1.700 x 1.000	3154510236	685
1.800 x 1.000	3154510240	685
1.900 x 1.000	3154510244	745
2.000 x 1.000	3154510248	745
2.100 x 1.000	3154510252	760



→ PLATOS /

# Stoner-N enmarcado

Del Stoner-N nace esta serie especial para los que desean un plato enmarcado. Cuentan con un borde alrededor del plato de ducha que apenas incrementa la altura, permitiéndole **detener el agua que pueda llegar a la puerta de la mampara.**



## CARACTERÍSTICAS



RESINA  
POLIÉSTER



SUPER  
RESISTENTE



ANTI-CHOQUE  
TÉRMICO



GROSOR  
3,5 CM



CLASE 3 ANTI  
DESIZANTE



RESISTENTE  
A MANCHAS



ANTI  
BACTERIANO



FÁCIL  
REPARACIÓN



MAYOR  
DURABILIDAD



Se puede fabricar bajo  
pedido en cualquier color  
RAL.

## TODOS LOS PLATOS INCLUYEN



Desagüe Hiplex  
80 mm de alta  
capacidad.  
Ver pág. 52

## DISPONIBLE



Disponibles Revestimientos  
de 6 mm de espesor.  
Cód. 3154510910 285€/m<sup>2</sup>





Rejilla lacada en el mismo color y acabado mate del plato

El marco proporciona mayor seguridad a la hora de evitar que se salga el agua

Radio curvo para facilitar la limpieza



# Blanco



GROSOR  
3,5 CM



ANTIDESLIZANTE  
CLASE 3



## BLANCO

Redefine la estética del baño y añade este plato blanco con el que la serenidad se siente en cada gota de agua.

DIMENSIONES (MM)	CÓDIGO	€
1000x700	3154510502	<b>370</b>
1200x700	3154510514	<b>390</b>
1400x700	3154510526	<b>455</b>
1600x700	3154510538	<b>495</b>
1000x750	3154510506	<b>295</b>
1200x750	3154510518	<b>340</b>
1400x750	3154510530	<b>390</b>
1600x750	3154510542	<b>540</b>
1000x800	3154510510	<b>390</b>
1200x800	3154510522	<b>445</b>
1400x800	3154510534	<b>550</b>
1600x800	3154510546	<b>580</b>

# Crema

## CREMA

El secreto mejor guardado para darle vida a tu baño, aportando un interior cálido y elegante.

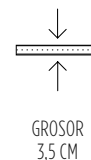

DIMENSIONES (MM)	CÓDIGO	€
1000x700	3154510503	<b>370</b>
1200x700	3154510515	<b>390</b>
1400x700	3154510527	<b>455</b>
1600x700	3154510539	<b>495</b>
1000x750	3154510507	<b>295</b>
1200x750	3154510519	<b>340</b>
1400x750	3154510531	<b>390</b>
1600x750	3154510543	<b>540</b>
1000x800	3154510511	<b>390</b>
1200x800	3154510523	<b>445</b>
1400x800	3154510535	<b>550</b>
1600x800	3154510547	<b>580</b>

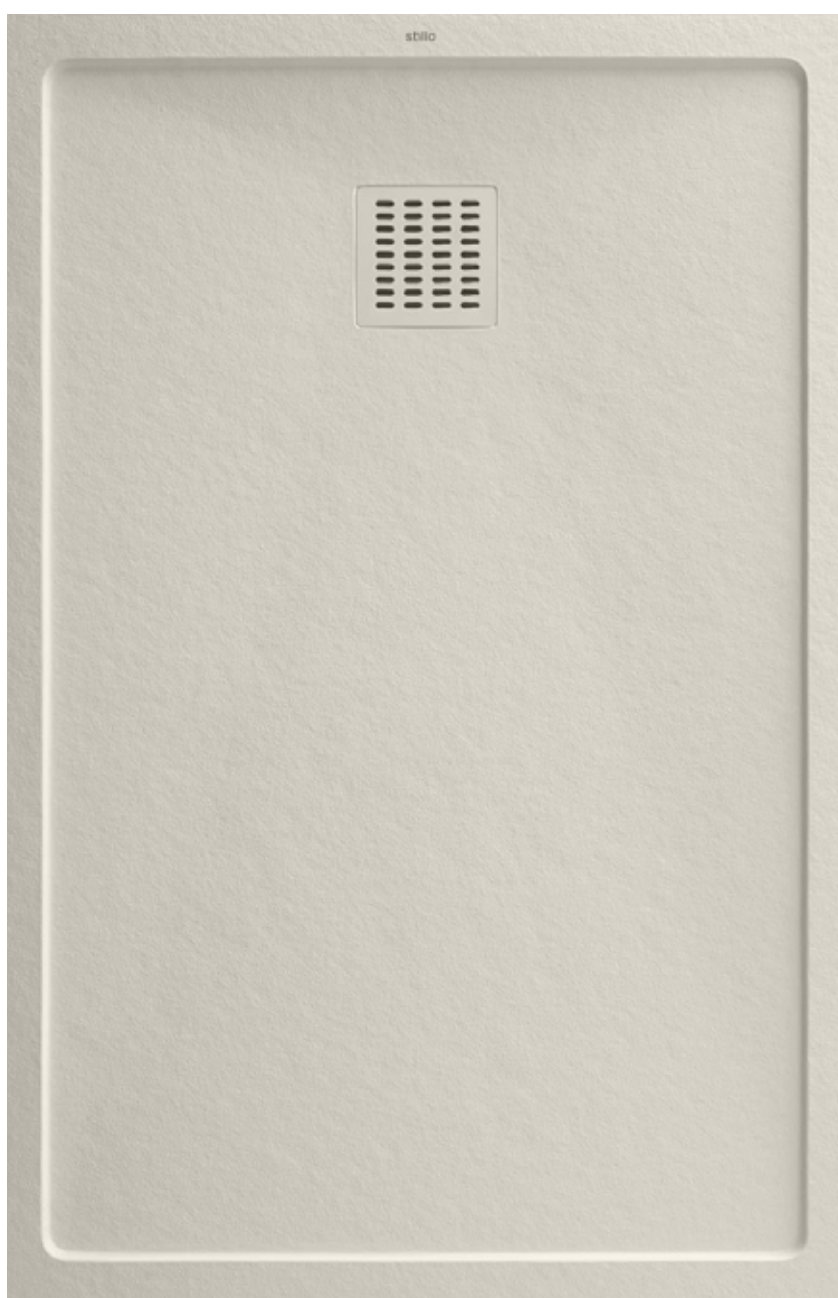

→ PLATOS STONER-N ENMARCADO

# Antracita



GROSOR  
3,5 CM



ANTIDESLIZANTE  
CLASE 3

## ANTRACITA

Dale un toque de misterio a tu baño con este tono gris intenso.

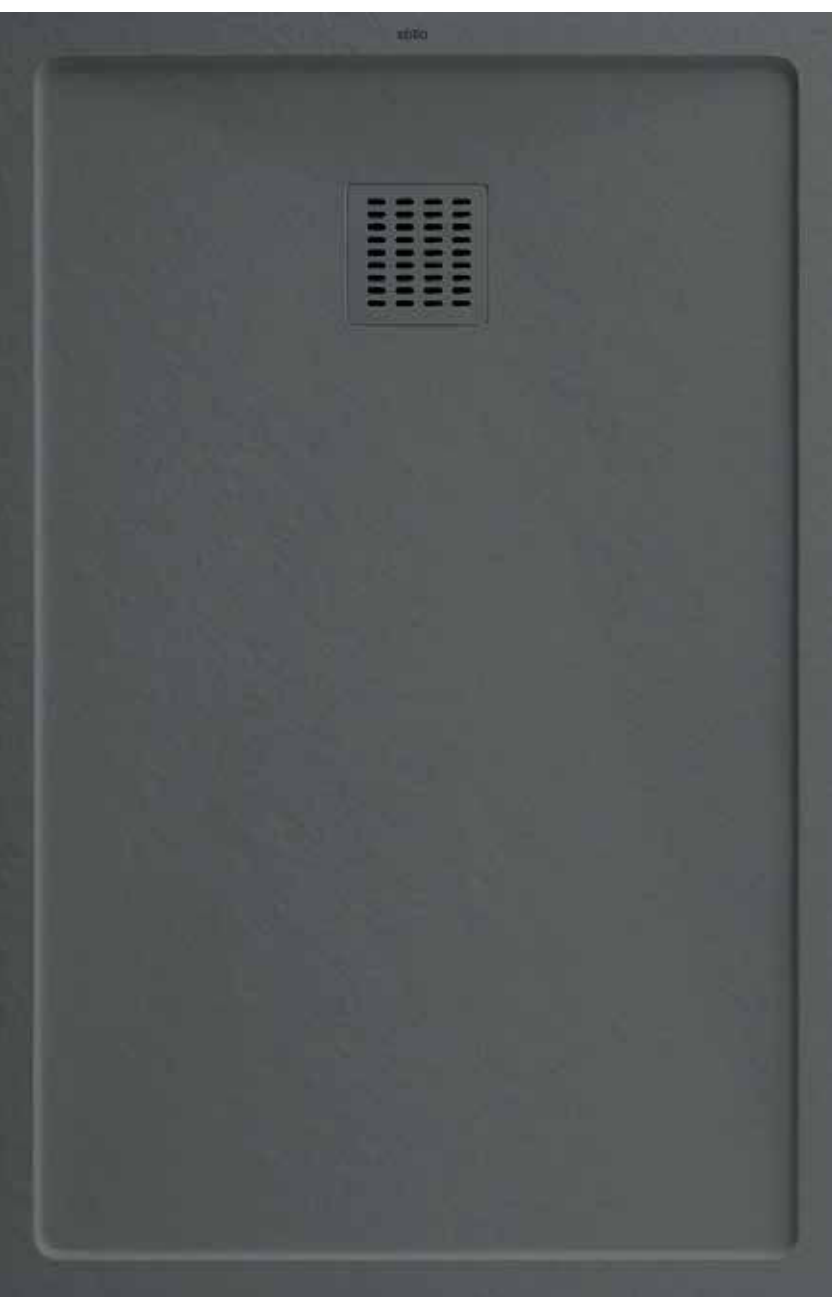

DIMENSIONES (MM)	CÓDIGO	€
1000x700	3154510501	<b>370</b>
1200x700	3154510513	<b>390</b>
1400x700	3154510525	<b>455</b>
1600x700	3154510537	<b>495</b>
1000x750	3154510505	<b>295</b>
1200x750	3154510517	<b>340</b>
1400x750	3154510529	<b>390</b>
1600x750	3154510541	<b>540</b>
1000x800	3154510509	<b>390</b>
1200x800	3154510521	<b>445</b>
1400x800	3154510533	<b>550</b>
1600x800	3154510545	<b>580</b>

# Negro

## NEGRO

La intensidad del negro al mezclarse con colores luminosos potencia la estética, brindando un toque de distinción y elegancia.

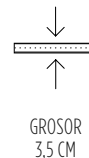

DIMENSIONES (MM)	CÓDIGO	€
1000x700	3154510504	<b>370</b>
1200x700	3154510516	<b>390</b>
1400x700	3154510528	<b>455</b>
1600x700	3154510540	<b>495</b>
1000x750	3154510508	<b>295</b>
1200x750	3154510520	<b>340</b>
1400x750	3154510532	<b>390</b>
1600x750	3154510544	<b>540</b>
1000x800	3154510512	<b>390</b>
1200x800	3154510524	<b>445</b>
1400x800	3154510536	<b>550</b>
1600x800	3154510548	<b>580</b>

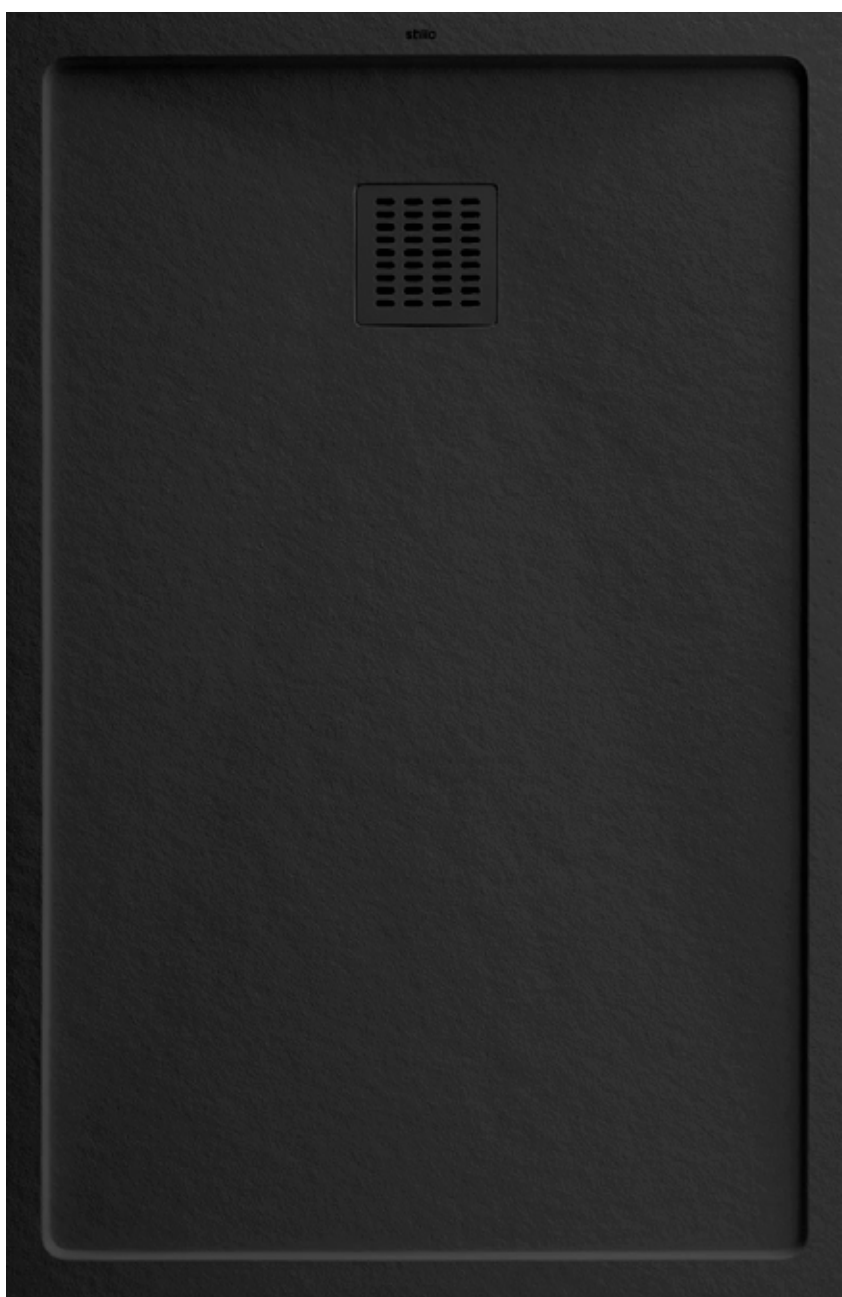

→ PLATOS

# Desagüe Hiplex



FÁCIL  
INSTALACIÓN



CALIDAD  
CERTIFICADA



TORNILLOS  
ACERO INOX



FÁCIL  
DE LIMPIAR



DRENAJE  
RÁPIDO

## ALTA CAPACIDAD

El desagüe Hiplex permite un drenaje continuo, incluso con un alto flujo de agua.



Incluye cestillo  
recogecabellos para  
fácil limpieza.



Disponible a  
partir del 2026

## Características

- Cumple la norma EN-274 “Accesorios de desagüe para aparatos sanitarios”.
- 3 tornillos de acero inoxidable avellanados para una sujeción uniforme de la junta.
- Junta labial doble + brida acero extra resistente.
- Caudal de evacuación: 38,4 l/min.

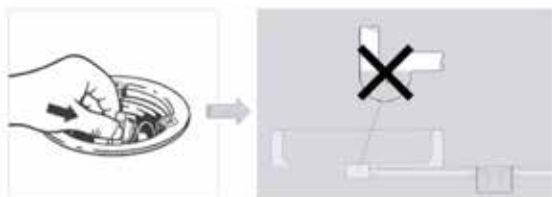

Incluye registro para evitar doble sifón.

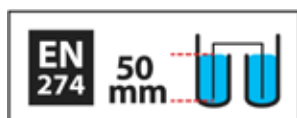

Altura de cierre hidráulico de 50mm en la referencia de 8cm (cumple lo que marca el Código Técnico de Edificación).

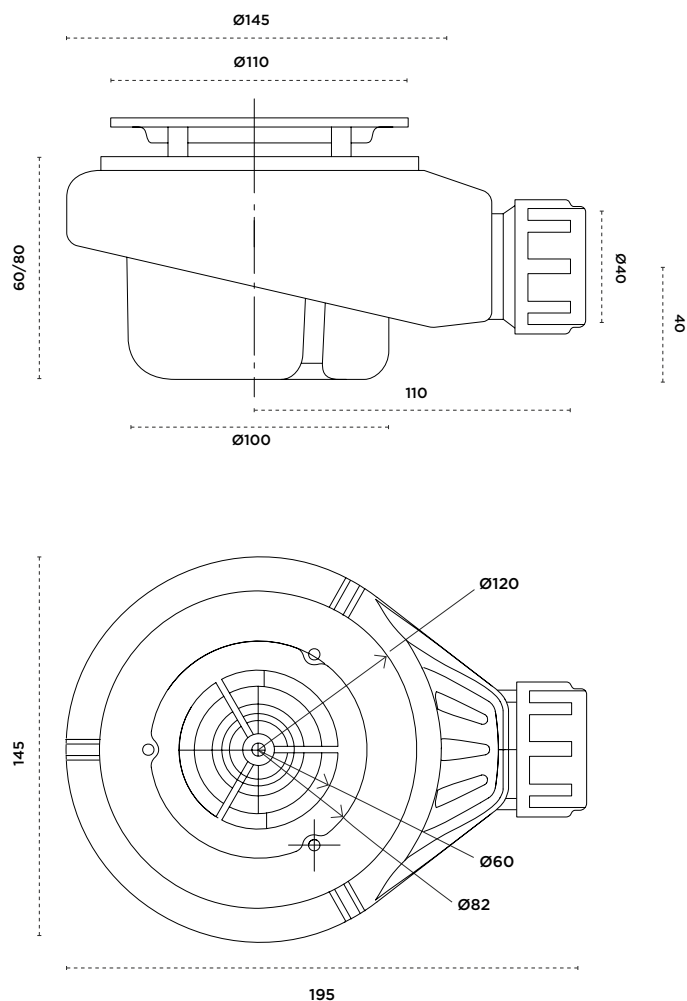

	CÓDIGO	€
DESAGÜE DUCHA HIPLEX 60 MM. HORIZONTAL	2000500120	25
DESAGÜE DUCHA HIPLEX 80 MM. HORIZONTAL	2000500125	25

# Mamparas



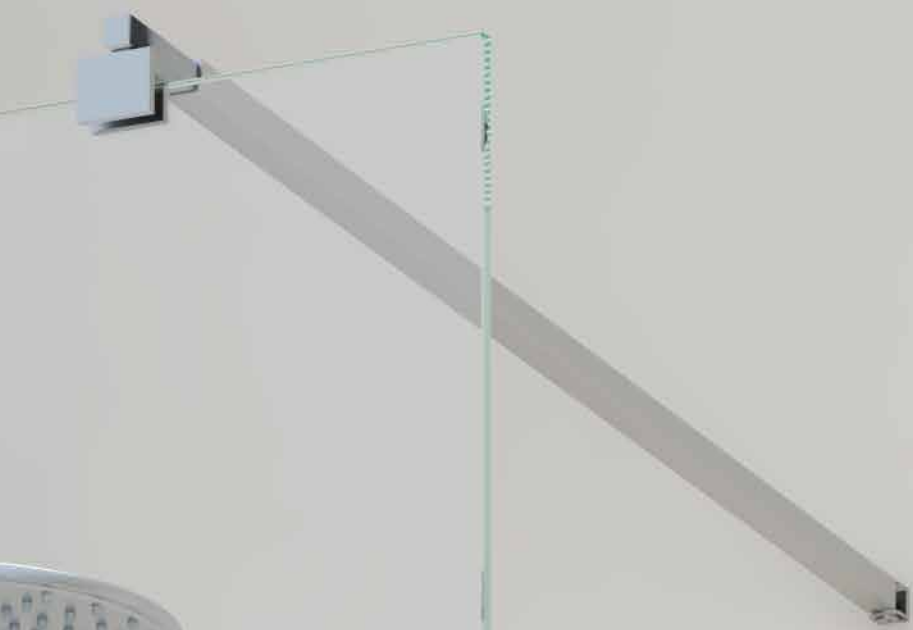

- 62. **TOP**
- 76. **CONFORT +**
- 82. **CORE SLIM**
- 86. **CORE**
- 94. **TEMPO**
- 106. **ESSENTIAL**
- 120. **MOVILIDAD REDUCIDA**
- 126. **DECORADOS Y PERFILES**

# Características mamparas

## CUMPLIMIENTO NORMATIVO

### GARANTÍA STILLO



#### 3 AÑOS DE GARANTÍA PARA PRODUCTOS

Ofrecemos 3 años de garantía contra todo defecto de fabricación para todos los productos de nuestra gama.



#### 10 AÑOS DE DISPONIBILIDAD DE RECAMBIOS

Disponemos de recambios de piezas desgastables para todas las mamparas de la gama.

### CRISTALES TEMPLADOS

Todas las mamparas STILLO cumplen con la normativa de obligado cumplimiento en Europa y establecido en el Reglamento de productos de Construcción (UE) 305/2011 relacionado con la seguridad y calidad

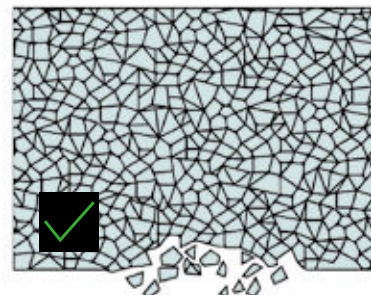
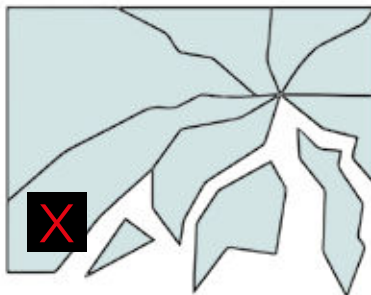

La norma armonizada que aplica a las mamparas es la EN14428:2015+A1 2018 y estos son los ensayos más importantes a los que obliga a ser sometidas a las mamparas:

- Limpieza.
- Resistencia a golpes / fractura.
- Durabilidad.

Las pruebas de fractura garantizan la fragmentación del vidrio sin daño para el usuario en caso de golpes accidentales, mientras que la evaluación de la durabilidad realiza ensayos de resistencia contra la corrosión, manchas y productos químicos, ciclos de seco/húmedo y apertura/cierre, estabilidad y retención de agua.

El cumplimiento con la normativa se refleja en nuestra Declaración de Prestaciones CE que se puede descargar desde la web [bystillo.es](http://bystillo.es) o desde SALTOKI ONLINE.

### PODEMOS HACER CUALQUIER MAMPARA ESPECIAL QUE SE ADAPTE A LA NECESIDAD DEL CLIENTE

Consulta con el equipo comercial para su gestión.

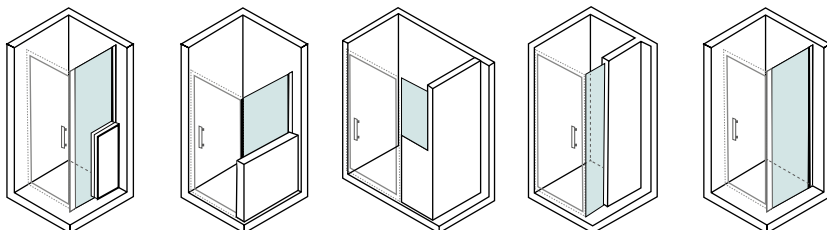

## ALTA ESTANQUEIDAD

---

**Las mamparas de ducha totalmente enmarcadas ofrecen una mayor estanqueidad a las salpicaduras de agua que las mamparas de diseño sin perfil inferior**

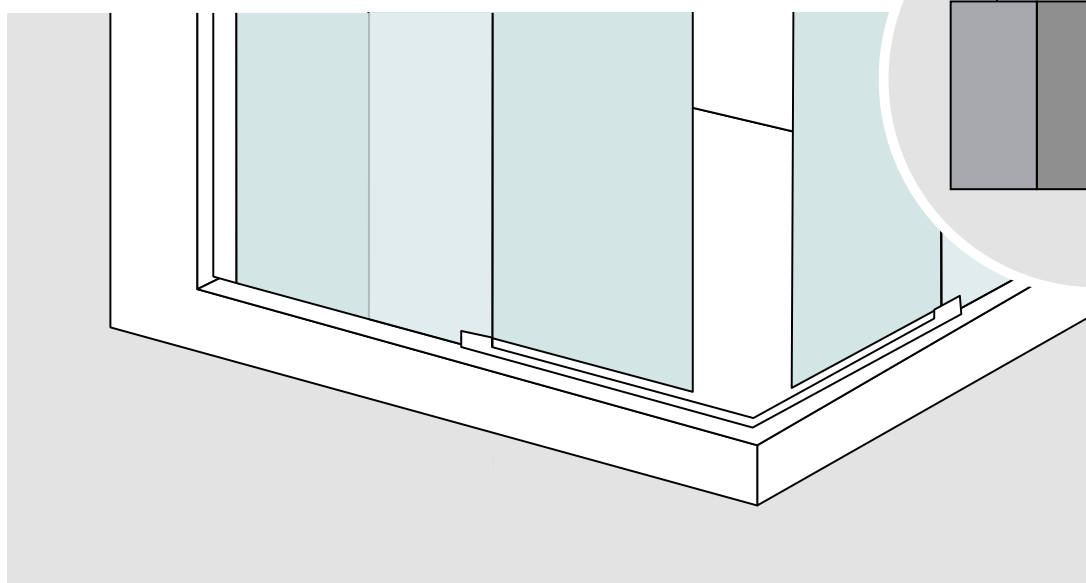

Mamparas de ducha con perfil alto.

## ANTICAL GLASSNET

---

GLASSNET es el tratamiento “anti adherente” que impide que el agua se adhiera a la superficie del cristal disminuyendo ostensiblemente los depósitos calcáreos y de jabón.

El funcionamiento del tratamiento GLASSNET es sencillo: la superficie del cristal a simple vista es lisa, pero a nivel microscópico se aprecian pequeños poros e irregularidades.

Al aplicarse nuestro tratamiento, una fina película cierra esas irregularidades mediante una reacción química con las moléculas del cristal, sin afectar a la transparencia de este. De esta manera, el agua resbala con más facilidad sobre la superficie del cristal y facilita su limpieza, a la vez que reduce la carga bacteriana que pueda quedar adherida al cristal.



Para su mantenimiento es necesario seguir estos consejos; aclarar con agua la superficie interna de la mampara para eliminar los restos de jabón y secar con un paño suave. Usar detergente neutro y no usar productos abrasivos.

# Pasos para elegir tu mampara

Ten en cuenta estos aspectos a la hora de elegir la mampara más adecuada para tu ducha o bañera:

## 01. HUECO A CUBRIR

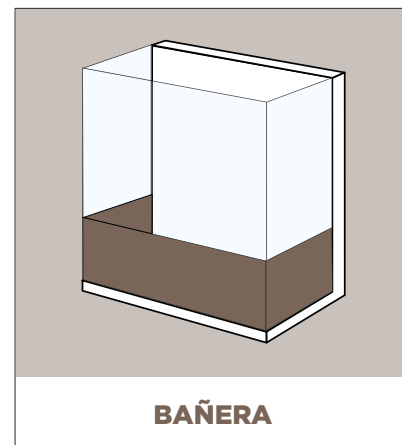
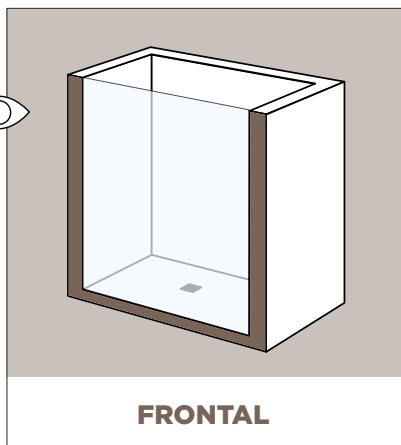
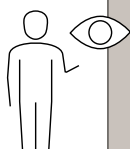

## 02. FORMA DEL PLATO

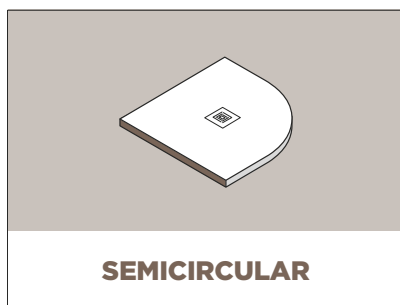
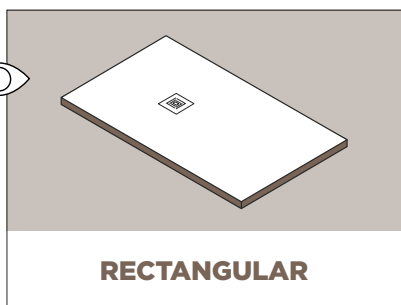
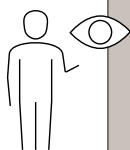

## 03. ACCESO AL ESPACIO DE DUCHA

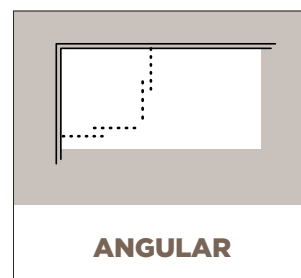
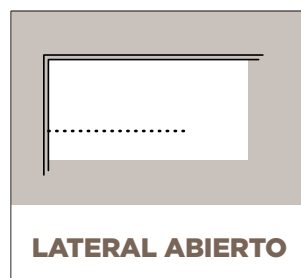
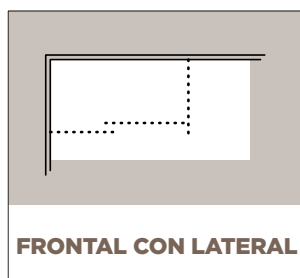
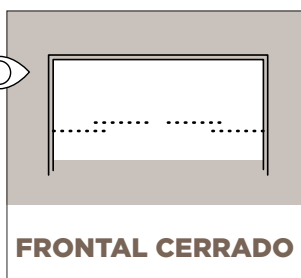
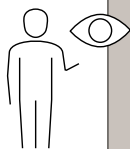

## 04. ¿QUIÉN VA A UTILIZAR LA DUCHA?

Es importante tener en cuenta las necesidades de personas con movilidad reducida, valorando la facilidad de apertura y acceso a la ducha. Para niños la elección será por fácil apertura y resistencia.



## 05. TIPO DE APERTURA

Elige el tipo de apertura más cómodo y mejor adaptado a tu espacio de baño.

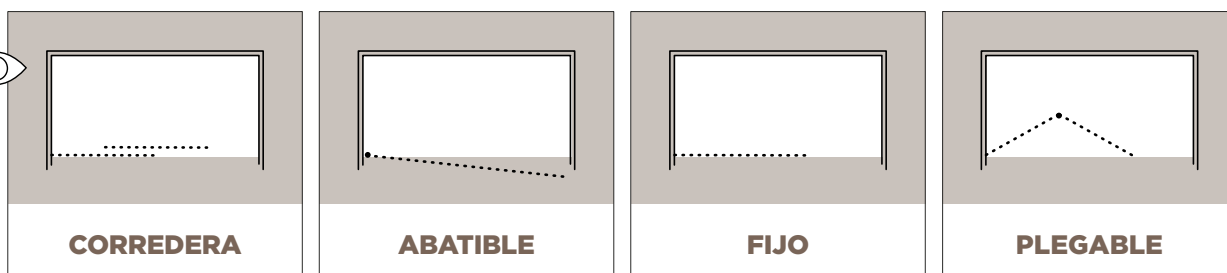
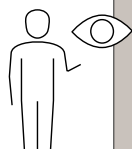

## 06. SELECCIONA EL MODELO

Elige el modelo de mampara stillo que mejor se ajusta a tus necesidades.

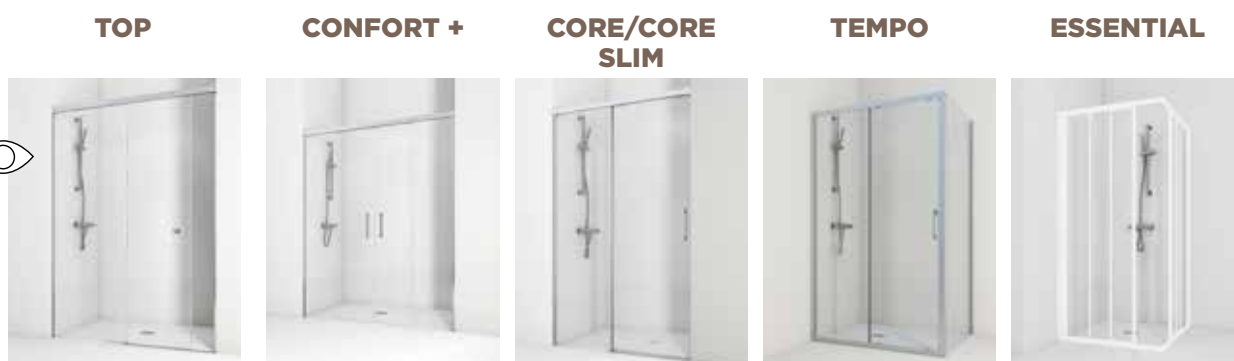
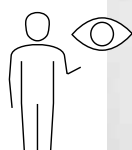

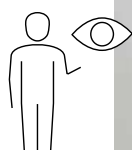

## 07. PERSONALIZA LA MAMPARA A TU GUSTO

Por último para adaptar la mampara al estilo y decoración de tu baño, elige el color de los perfiles según la disponibilidad en cada modelo (negro mate, plata mate o brillo, blanco u oro brillo o rosado) y la decoración en los vidrios.

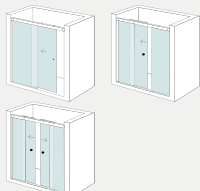
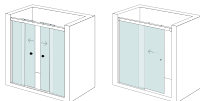
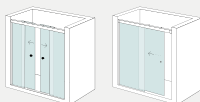
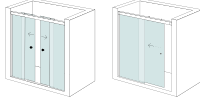
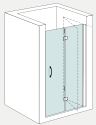
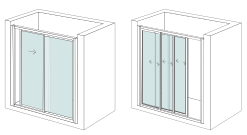

# Guía de selección

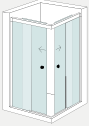
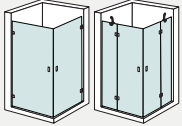
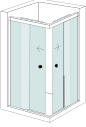
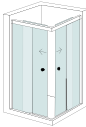
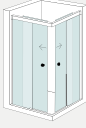
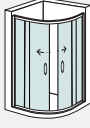
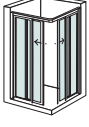
	FRONTAL			FIJA
	CORREDERA	ABATIBLE	PLEGABLE	FIJO
TOP	 <p>P. 64/67</p>	 <p>P. 68/71</p>		
CONFORT +	 <p>P. 78/79</p>			
CORE SLIM	 <p>P. 84/85</p>			
CORE	 <p>P. 88/89</p>			 <p>P. 92/93</p>
TEMPO	 <p>P. 96/99</p>		 <p>P. 100/101</p>	
ESSENTIAL	 <p>P. 108/111</p>		 <p>P. 112/113</p>	
MOVILIDAD REDUCIDA				

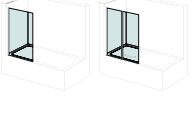
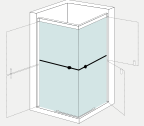
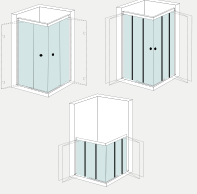
ANGULAR			SEMICIRCULAR	BAÑERA	
CORREDERA	ABATIBLE	PLEGABLE	CORREDERA	CORREDERA	ABATIBLE
					
P. 72/73	P. 74/75				
					
P. 80/81					
					
P. 90/91					
					
P. 102/103			P. 104/105		
					
P. 114/115				P. 116/119	P. 120/121
					
	P. 124/125	P. 126/127			



# Top

Serie de mamparas fabricadas a medida que se adaptan a cualquier cuarto de baño por complicada que sea su disposición. Además, su diseño moderno y la alta calidad de sus componentes, hacen que sea una serie que perdura en el tiempo y no pasa de moda.

## DETALLES



Esquina superior que une los perfiles.



Rodamientos en acero inoxidable.



Bisagra de sujeción de gran calidad.



Bisagra de sujeción entre hojas.



Tirador exclusivo de las puertas.



Guía superior en ángulo de 90° unida con escuadra

## CARACTERÍSTICAS



Sistema de desbloqueo de las puertas para la limpieza



Apertura de puertas izquierda o derecha a elegir.



Perfil de aluminio y tiradores en acabado plata mate o brillo.



Rodamientos de alta calidad inoxidables.

## OPCIONAL



SIN PERFIL INFERIOR



SIN TORNILLOS VISIBLES



PERFIL VIERTEAGUAS



ESPESOR 6 MM



VIDRIO DECORADO



ANTICAL GRASSNET

Perfiles verticales reducidos  
a la mínima expresión



Exclusivo pomo de  
diseño minimalista  
que permite paso  
total

→ FRONTAL CORREDERA

# Top



ENTREGA  
21 DÍAS



ALTURA  
1.950 MM



SIN PERFIL  
INFERIOR



ESPESOR  
6 MM

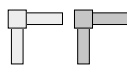

PERFILES PLATA BRILLO  
Y PLATA MATE



DESBLOQUEO  
PARA LIMPIEZA



**Mampara Top corredera 1f + 1c 1200 mm - 3300305000 - 680€**

**Plato mármol compacto blanco artíc 1200x700 mm - 3152515010 - 441€**

**Conjunto monomando Zeus cromo - 3555710850 - 273€**

Distintas opciones de apertura de puerta corredera para tu mampara frontal entre paredes: con puerta a derecha, izquierda o bien centrada, para que encuentres la solución a tu espacio. Todas las opciones con la máxima apertura gracias al diseño de su exclusivo tirador.

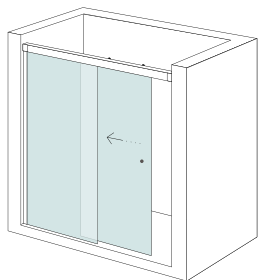

### 2 HOJAS / 1 FIJA + 1 CORREDERA

CÓDIGO ACABADO MATE	€	CÓDIGO ACABADO BRILLO	€	DIMENSIONES (MM)	RANGO PRECIO DESDE (MM) HASTA (MM)		PASO DISPONIBLE (MM)
3300305000	680	3300305010	725	1.200	1.001	1.200	465-565
3300305001	750	3300305011	790	1.400	1.201	1.400	565-665
3300305002	810	3300305012	860	1.600	1.401	1.600	665-765
3300305003	890	3300305013	940	1.800	1.601	1.800	765-865

Tratamiento antical GlassNet opcional - Cód. 3300390000 / 95 € · Solo para instalación entre paredes.

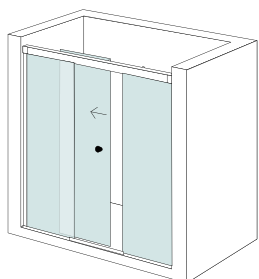

### 3 HOJAS / 2 FIJA + 1 CORREDERA CENTRAL

CÓDIGO ACABADO MATE	€	CÓDIGO ACABADO BRILLO	€	DIMENSIONES (MM)	RANGO PRECIO DESDE (MM) HASTA (MM)		PASO DISPONIBLE (MM)
3300305200	895	3300305210	865	1.600	1.401	1.600	493
3300305201	885	3300305211	925	1.800	1.601	1.800	560
3300305202	940	3300305213	990	2.000	1.801	2.000	627
3300305203	1.080	3300305214	1.040	2.200	2.001	2.200	693
3300305204	1.074	3300305215	1.105	2.400	2.201	2.400	760

Tratamiento antical GlassNet opcional - Cód. 3300390002 / 120 € · Solo para instalación entre paredes.

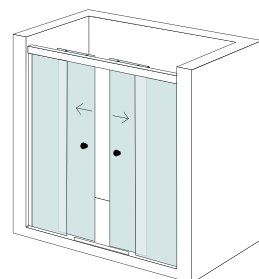

### 4 HOJAS / 2 FIJAS + 2 CORREDERAS CENTRALES

CÓDIGO ACABADO MATE	€	CÓDIGO ACABADO BRILLO	€	DIMENSIONES (MM)	RANGO PRECIO DESDE (MM) HASTA (MM)		PASO DISPONIBLE (MM)
3300305300	1.045	3300305310	1.040	1.600	1.401	1.600	640-740
3300305301	1.060	3300305311	1.105	1.800	1.601	1.800	740-840
3300305302	1.105	3300305312	1.165	2.000	1.801	2.000	840-940
3300305303	1.201	3300305313	1.225	2.200	2.001	2.200	940-1.040
3300305304	1.262	3300305314	1.316	2.400	2.201	2.400	1.040-1.140

Tratamiento antical GlassNet opcional - Cód. 3300390003 / 140 € · Solo para instalación entre paredes.

\* Los productos sombreados son bajo pedido



#### MAMPARA A MEDIDA

Especificar la medida exacta, la posición del fijo y hacia dónde abre la puerta

→ FRONTAL CORREDERA

# Top



ENTREGA  
21 DÍAS



ALTURA  
1.950 MM



SIN PERFIL  
INFERIOR



ESPESOR  
6 MM

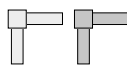

PERFILES PLATA BRILLO  
Y PLATA MATE



DESBLOQUEO  
PARA LIMPIEZA



**Mampara Top corredera** 1f + 1c 1200 mm + lateral 800 mm - 3300305112 + 3300360012 - 935€  
**Plato mármol compacto blanco artic** 1200 x 800 mm - 3152515015 - 504€  
**Conjunto monomando Hades con repisa negro** - 3553800190 - 567€

Distintas opciones de apertura de puerta corredera para tu mampara frontal con lateral: con puerta a derecha o izquierda para que encuentres la solución a tu espacio. Todas las opciones con la máxima apertura gracias al diseño de su exclusivo tirador.

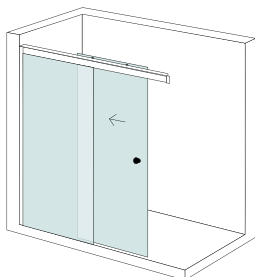

### 2 HOJAS / 1 FIJA + 1 CORREDERA

CÓDIGO ACABADO MATE	€	CÓDIGO ACABADO BRILLO	€	DIMENSIONES (MM)	RANGO PRECIO DESDE (MM) HASTA (MM)		PASO DISPONIBLE (MM)
3300305101	445	3300305111	470	1.000	801	1.000	365-465
3300305102	490	3300305112	520	1.200	1.001	1.200	465-565
3300305103	535	3300305113	565	1.400	1.201	1.400	565-665
3300305104	585	3300305114	610	1.600	1.401	1.600	665-765
		3300305115	665	1.800	1.601	1.800	765-865

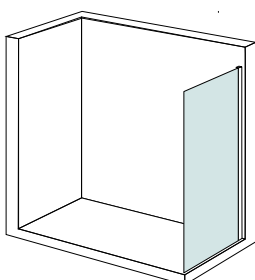

### LATERAL PARA ESTA MAMPARA

CÓDIGO ACABADO MATE	€	CÓDIGO ACABADO BRILLO	€	DIMENSIONES (MM)	RANGO PRECIO DESDE (MM) HASTA (MM)	
3300360000	350	3300360010	295	400	201	400
3300360001	340	3300360011	355	600	401	600
3300360002	385	3300360012	415	800	601	800
3300360003	445	3300360013	475	1.000	801	1.000

Tratamiento antical GlassNet opcional - Cód. 3300390004 / 58 €

\* Los productos sombreados son bajo pedido



#### MAMPARA A MEDIDA

Especificar la medida exacta, la posición del fijo y hacia dónde abre la puerta

→ FRONTAL ABATIBLE

# Top



ENTREGA  
21 DÍAS



ALTURA  
1.950 MM



SIN PERFIL  
INFERIOR



ESPESOR 8 MM FIJOS  
6 MM ABATIBLES



APERTURA  
ABATIBLE 90°

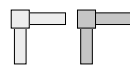

PERFILES PLATA BRILLO  
Y PLATA MATE



**Mampara Top abatible 1f + 1 abatible a pared 1200 mm - 3300310212 - 760€**

**Plato mármol compacto blanco artico 1200x700 mm - 3152515010 - 441€**

**Conjunto termostático Hera cromo - 3555610860 - 335€**

La serie TOP presenta gran variedad en la apertura de puertas para poder personalizar tu espacio de baño. Tres opciones con hoja abatible con apertura de 90º, puerta abatible completa o combina con un fijo para maximizar tu espacio y facilitar el acceso a la ducha.

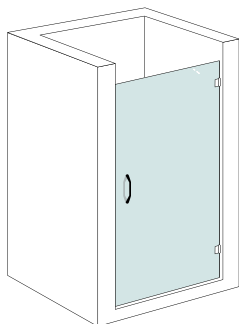

### 1 HOJA / 1 ABATIBLE

CÓDIGO ACABADO MATE	CÓDIGO ACABADO BRILLO	€	DIMENSIONES (MM)	RANGO PRECIO		PASO DISPONIBLE (MM)
				DESDE (MM)	HASTA (MM)	
3300310000	3300310010	495	600	501	600	580
3300310001	3300310011	510	700	601	700	680
3300310002	3300310012	535	800	701	800	780

Tratamiento antical GlassNet opcional - Cód. 3300390010 / 58 € · Solo para instalación entre paredes.

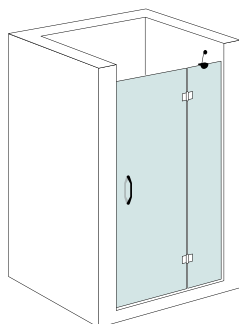

### 2 HOJAS / 1 FIJA + 1 ABATIBLE A FIJA

CÓDIGO ACABADO MATE	€	CÓDIGO ACABADO BRILLO	€	DIMENSIONES (MM)	RANGO PRECIO	
					DESDE (MM)	HASTA (MM)
3300310100	740	3300310110	680	800	601	800
3300310101	720	3300310111	720	1.000	801	1.000
3300310102	765	3300310112	780	1.200	1.001	1.200
3300310103	870	3300310113	825	1.400	1.201	1.400

Tratamiento antical GlassNet opcional - Cód. 3300390011 / 92 € · Solo para instalación entre paredes.

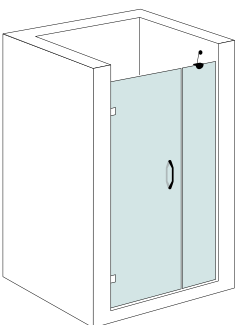

### 2 HOJAS / 1 FIJA + 1 ABATIBLE A PARED

CÓDIGO ACABADO MATE	€	CÓDIGO ACABADO BRILLO	€	DIMENSIONES (MM)	RANGO PRECIO	
					DESDE (MM)	HASTA (MM)
3300310200	735	3300310210	675	800	601	800
3300310201	705	3300310211	730	1.000	801	1.000
3300310202	830	3300310212	760	1.200	1.001	1.200
3300310203	820	3300310213	815	1.400	1.201	1.400

Tratamiento antical GlassNet opcional - Cód. 3300390011 / 92 € · Solo para instalación entre paredes.

\* Los productos sombreados son bajo pedido



#### MAMPARA A MEDIDA

Especificar la medida exacta, la posición del fijo y hacia dónde abre la puerta

→ **FRONTAL ABATIBLE CON LATERAL**

# Top



ENTREGA  
21 DÍAS



ALTURA  
1.950 MM



SIN PERFIL  
INFERIOR



ESPESOR 8MM FIJOS  
6 MM ABATIBLES



APERTURA  
ABATIBLE 90°

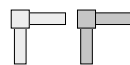

PERFILES PLATA BRILLO  
Y PLATA MATE



**Mampara Top abatible 1 abatible con lateral fijo 800 mm - 3300310412 + 3300360112 - 980€**  
**Plato mármol compacto blanco artic 800x800 mm - 3152515105 - 336€**  
**Conjunto termostático Hera cromo - 3555610860 - 335€**

Puerta abatible con apertura de 90° con o sin fijo, para combinar con un lateral fijo y maximizar tu zona de ducha hasta en los menores espacios.

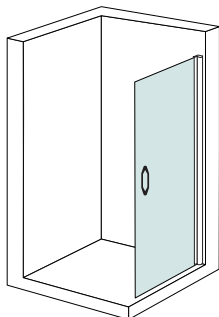

### 1 HOJAS / 1 ABATIBLE CON LATERAL

CÓDIGO ACABADO MATE	€	CÓDIGO ACABADO BRILLO	€	DIMENSIONES (MM)	RANGO DE PRECIO		PASO DISPONIBLE (MM)
					DESDE (MM)	HASTA (MM)	
3300310400	535	3300310410	535	600	501	600	580
3300310401	555	3300310411	555	700	601	700	680
3300310402	590	3300310412	590	800	701	800	780

Tratamiento antical GlassNet opcional - Cód. 3300390010 / 58 € · Solo para instalación entre paredes.

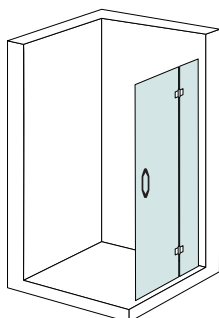

### 2 HOJAS / 1 FIJA + 1 ABATIBLE CON LATERAL

CÓDIGO ACABADO MATE	€	CÓDIGO ACABADO BRILLO	€	DIMENSIONES (MM)	RANGO DE PRECIO	
					DESDE (MM)	HASTA (MM)
3300310500	590	3300310510	640	800	601	800
3300310501	680	3300310511	690	1.000	801	1.000
3300310502	815	3300310512	822	1.200	1.001	1.200
3300310503	870	3300310513	800	1.400	1.201	1.400

Tratamiento antical GlassNet opcional - Cód. 3300390011 / 82 € · Solo para instalación entre paredes.

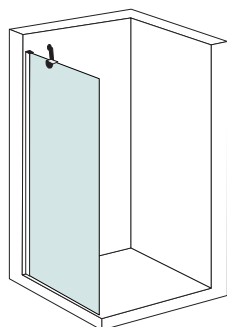

### 1 HOJA / LATERAL FIJO

CÓDIGO ACABADO MATE	€	CÓDIGO ACABADO BRILLO	€	DIMENSIONES (MM)	RANGO DE PRECIO	
					DESDE (MM)	HASTA (MM)
3300360100	320	3300360110	310	400	201	400
3300360101	365	3300360111	350	600	401	600
3300360102	390	3300360112	390	800	601	800
3300360103	465	3300360113	470	1.000	801	1.000
3300360104	495	3300360114	470	1.200	1.001	1.200

Tratamiento antical GlassNet opcional - Cód. 3300390011 / 82 € · Solo para instalación entre paredes.

\* Los productos sombreados son bajo pedido



#### MAMPARA A MEDIDA

Especificar la medida exacta, la posición del fijo y hacia dónde abre la puerta

→ ANGULAR CORREDERA

# Top



ENTREGA  
21 DÍAS



ALTURA  
1.950 MM



SIN PERFIL  
INFERIOR



ESPESOR  
6 MM



APERTURA  
REVERSIBLE

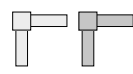

PERFILES PLATA BRILLO  
Y PLATA MATE



DESBLOQUEO  
PARA LIMPIEZA



**Mampara Top angular corredera 2f + 2c 800 mm - 3300305110 + 3300305110 - 870€**

**Plato mármol compacto blanco 800x800 mm - 3152515105 - 336€**

**Conjunto termostático Hades con repisa cromo - 3553810619 - 494€**

Mampara angular con dos puertas correderas, que presentan un innovador liberador de puertas para facilitar la limpieza de los cristales. Como el resto de la serie, disponible en dos acabados: mate y brillo.

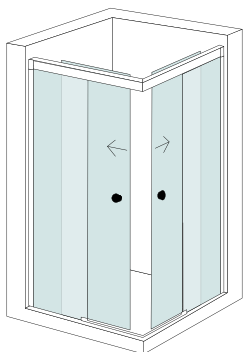

#### 4 HOJAS / 2 FIJAS + 2 CORREDERAS

CÓDIGO ACABADO MATE	€	CÓDIGO ACABADO BRILLO	€	DIMENSIONES (MM)	A MEDIDA		PASO DISPONIBLE (MM)
					DESDE (MM)	HASTA (MM)	
3300305100	440	3300305110	435	800	601	800	350
3300305101	445	3300305111	470	1.000	801	1.000	450
3300305102	490	3300305112	520	1.200	1.001	1.200	550
3300305103	535	3300305113	565	1.400	1.201	1.400	650
3300305104	585	3300305114	610	1.600	1.401	1.600	750
3300305105	635	3300305115	665	1.800	1.601	1.800	800

Tratamiento antical GlassNet opcional - Cód. 3300390001 / 92 €

\* Los productos sombreados son bajo pedido



#### ESPECIFICAR EL TIPO DE PLATO

Es necesario especificar si el plato va enrasado o elevado.



#### PRECIO MOSTRADO PARA 1 LADO

Para pedir la mampara completa, es necesario especificar el código del lado izquierdo y del lado derecho.



#### MAMPARA A MEDIDA

Especificar la medida exacta, la posición del fijo y hacia dónde abre la puerta

→ ANGULAR ABATIBLE

# Top



ENTREGA  
21 DÍAS



ALTURA  
1.950 MM



SIN PERFIL  
INFERIOR



ESPESOR  
6 Y 8 MM



APERTURA  
ABATIBLE 90°

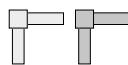

PERFILES PLATA BRILLO  
Y PLATA MATE



**Mampara Top angular abatible 800 mm - 3300310402 + 3300310402 - 1.180€**

**Plato mármol compacto blanco 800x800 mm - 3152515105 - 336€**

**Kit termostático empotrar 200 / c.1f - 3559010902 - 367€**

Mampara angular con doble puerta abatible, con o sin fijo, para maximizar el acceso a tu zona de ducha incluso en los espacios más pequeños.

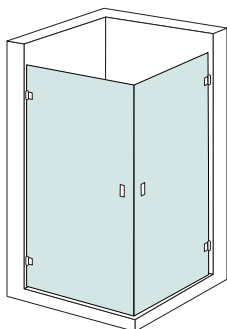

### 2 HOJAS / 2 ABATIBLES

CÓDIGO ACABADO MATE	€	CÓDIGO ACABADO BRILLO	€	DIMENSIONES (MM)	A MEDIDA	
					MÍN (MM)	MÁX (MM)
3300310400	535	3300310410	535	600	501	600
3300310401	555	3300310411	555	700	601	700
3300310402	590	3300310412	590	800	701	800

Tratamiento antical GlassNet opcional - Cód. 3300390010 / 58 €

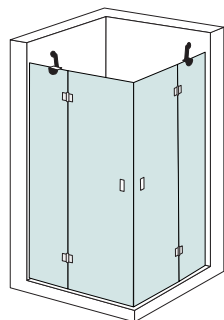

### 4 HOJAS / 2 FIJAS + 2 ABATIBLES

CÓDIGO ACABADO MATE	€	CÓDIGO ACABADO BRILLO	€	DIMENSIONES (MM)	A MEDIDA	
					MÍN (MM)	MÁX (MM)
3300310500	590	3300310510	640	800	601	800
3300310501	680	3300310511	690	1.000	801	1.000
3300310502	815	3300310512	682	1.200	1.001	1.200
3300310503	870	3300310513	800	1.400	1.201	1.400

Tratamiento antical GlassNet opcional - Cód. 3300390012 / 92 €

\* Los productos sombreados son bajo pedido



#### PRECIO MOSTRADO PARA 1 LADO

Para pedir la mampara completa, es necesario especificar el código del lado izquierdo y del lado derecho.



#### MAMPARA A MEDIDA

Especificar la medida exacta, la posición del fijo y hacia dónde abre la puerta

# Confort +

Serie de mamparas a medida con diseño atemporal. Destacan sus rodamientos con dos carros monorueda en cada puerta que los diferencian del resto de series.

## DETALLES



Sin perfil interior.



Detalle de la unión entre el frontal y el lateral fijo + rodamiento del perfil superior.



Tirador.

## CARACTERÍSTICAS



Perfil de aluminio y tiradores en acabado plata brillo o negro mate.



Apertura de puertas izquierda o derecha a elegir.



Rodamientos de alta calidad inoxidables.

## OPCIONAL



SIN PERFIL INFERIOR



SIN TORNILLOS VISIBLES



PERFIL VIERTEAGUAS



ESPESOR 6 MM



VIDRIO DECORADO



ANTICAL GRASSNET

Perfiles verticales  
de tamaño reducido

Rodamientos  
exclusivos de diseño  
monorueda

Tiradores  
con doble  
asa

Sin perfil  
inferior

→ FRONTAL CORREDERA

# Confort +



ENTREGA  
21 DIAS



ALTURA  
1.950 MM



SIN PERFIL  
INFERIOR



ESESOR  
6 MM

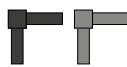

PERFILES NEGRO MATE  
Y PLATA BRILLO



**Mampara Confort + frontal corredera 2f + 2c Negro mate 1400 mm - 3300205590 - 650€**  
**Plato granito negro intenso 1400x700 mm - 3153010020 - 750€**  
**Conjunto termostático Zeus negro - 3555700860 - 438€**

Maximiza el confort y el acceso a la ducha. Combina la amplia opción de medidas de cada lado para conformar tu solución angular a MEDIDA en los dos acabados disponibles: plata brillo o negro mate.

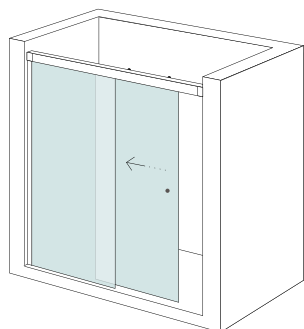

### 2 HOJAS / 1 FIJA + 1 CORREDERA

CÓDIGO PLATA BRILLO FIJO DCHA.	CÓDIGO PLATA BRILLO FIJO IZDA.	€	CÓDIGO NEGRO FIJO DCHA.	CÓDIGO NEGRO FIJO IZDA.	€	DIMENSIONES (MM)	RANGO PRECIO		PASO LIBRE (MM)
							MIN (MM)	MÁX (MM)	
3300205300	3300205301	610	3300605410	3300205201	610	1.200	1.100	1.200	470 - 520
3300205310	3300205311	635	3300205210	3300205211	635	1.300	1.201	1.300	520 - 570
3300205320	3300205321	630	3300590800	3300205221	650	1.400	1.301	1.400	570 - 620
3300205330	3300205331	650	3300590811	3300205231	650	1.500	1.401	1.500	620 - 670
3300205340	3300205341	665	3300590490	3300205241	665	1.600	1.501	1.600	670 - 720
3300205350	3300205351	690	3300205250	3300205251	690	1.700	1.601	1.700	720 - 770

Tratamiento antical GlassNet opcional - Cód. 3300290001 / 50 €

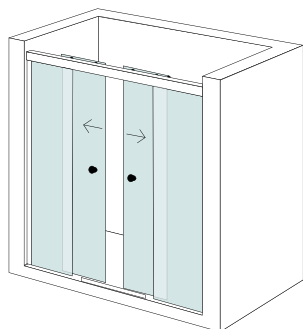

### 4 HOJAS / 2 FIJAS + 2 CORREDERAS

CÓDIGO PERFIL PLATA BRILLO	€	CÓDIGO PERFIL NEGRO	€	DIMENSIONES (MM)	RANGO PRECIO		PASO DISPONIBLE (MM)
					DESDE (MM)	HASTA (MM)	
3300205520	695	3300205590	650	1.400	1.300	1.400	490-540
3300205530	695	3300205592	695	1.500	1.401	1.500	540-590
3300205540	710	3300205594	710	1.600	1.501	1.600	590-640
3300205550	770	3300205596	770	1.700	1.601	1.700	640-690
3300205560	785	3300205598	755	1.800	1.701	1.800	740-790

Tratamiento antical GlassNet opcional - Cód. 3300290002 / 105 € · Solo para instalación entre paredes.

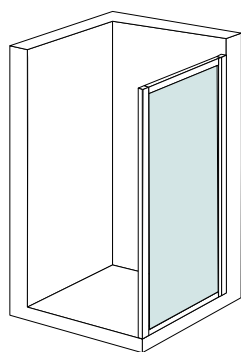

### LATERAL PARA ESTA MAMPARA

CÓDIGO PLATA BRILLO FIJO IZDA.	CÓDIGO PLATA BRILLO FIJO DCHA.	CÓDIGO NEGRO FIJO IZDA.	CÓDIGO NEGRO FIJO DCHA.	€	DIMENSIONES (MM)	RANGO PRECIO	
						MIN (MM)	MÁX (MM)
3300260070	3300260071	3300260050	3300260051	235	700	685	685
3300260080	3300260081	3300260060	3300260061	235	800	785	785

Tratamiento antical GlassNet opcional - Cód. 3300290000 / 25,20 €

\* Los productos sombreados son bajo pedido



#### MAMPARA A MEDIDA

Especificar la medida exacta, la posición del fijo y hacia dónde abre la puerta

→ ANGULAR CORREDERA

# Confort +



ENTREGA  
21 DIAS



ALTURA  
1.950 MM



SIN PERFIL  
INFERIOR



ESPESOR  
6 MM

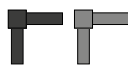

PERFILES NEGRO MATE  
Y PLATA BRILLO



**Mampara Confort + angular corredera 2f + 2c Negro mate 800x800 mm - 3300605576 - 715€**  
**Plato granito negro intenso 800x800 mm - 3153010105 - 575€**  
**Conjunto termostático Hera negro - 3555600860 - 386€**

Todas las ventajas de la Confort +, en este caso en solución angular para maximizar el confort y el acceso a la ducha. Combina la amplia opción de medidas de cada lado para conformar tu solución angular a MEDIDA en los dos acabados disponibles: plata brillo o negro mate.

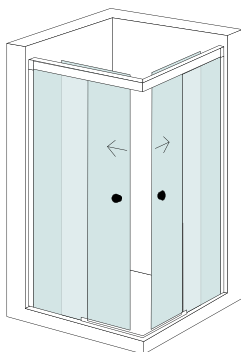

#### 4 HOJAS / 2 FIJAS + 2 CORREDERAS

CÓDIGO PERFIL PLATA BRILLO	€	CÓDIGO PERFIL NEGRO	€	DIMENSIONES IZDO. X DCHO. (MM)	PASO DISPONIBLE (MM)
3300201200	715	3300605576	715	800 X 800	420
3300201205	705	3300201105	705	900 X 900	470
3300201210	695	3300201110	695	900 X 700	420
3300201211	695	3300201111	661	700 X 900	420
3300201215	725	3300201115	666	900 X 750	430
3300201216	725	3300201116	666	750 X 900	430
3300201220	705	3300201120	705	1.000 X 700	450
3300201221	705	3300201121	705	700 X 1.000	450
3300201225	725	3300201125	725	1.000 X 800	480
3300201226	725	3300201126	725	800 X 1.000	480
3300201230	740	3300201130	740	1.200 X 700	540
3300201231	740	3300201131	740	700 X 1.200	540
3300201235	740	3300201135	706	1.200 X 750	560
3300201236	740	3300201136	706	750 X 1.200	560
3300201240	755	3300201140	755	1.200 X 800	570
3300201241	755	3300201141	755	800 X 1.200	570
3300201245	765	3300201145	765	1.400 X 700	630
3300201246	765	3300201146	765	700 X 1.400	630
3300201250	805	3300201150	805	1.600 X 700	730
3300201251	769	3300201151	769	700 X 1.600	730
3300201255	835	3300201155	835	1.400 X 800	660
3300201256	835	3300201156	797	800 X 1.400	660

Tratamiento antical GlassNet opcional - Cód. 3300290002 / 105 €

\* Los productos sombreados son bajo pedido

#### IMPORTANTE: ELEGIR BIEN LA MEDIDA DE CADA LADO.

Especificar en el pedido si el plato está enrasado.



#### MAMPARA A MEDIDA

Especificar la medida exacta, la posición del fijo y hacia dónde abre la puerta



# Core Slim

Versión slim de la familia Core diseñada con un estilo minimalista siguiendo las últimas tendencias de la moda de interiores. Cuenta con una de las perfilerías más finas del mercado.

Mampara reversible con antical incluido, disponible en todas las medidas estándar en stock.

## DETALLES



Conectores de acero inoxidable.

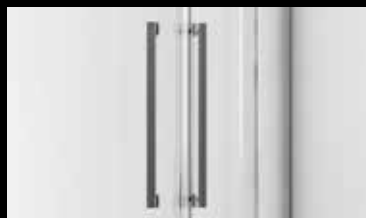

Cierre imantado que aumenta la estanqueidad y facilita el cierre.

## CARACTERÍSTICAS



Reversible.



Cristal termoendurecido que garantiza la máxima resistencia a los ciclos de humedad y secado.



Perfil de aluminio y tiradores en acabado plata brillo y negro mate.



Sistema de liberación de puertas mediante pulsación para la limpieza entre cristales.

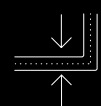

Perfiles laterales de 15 mm (fijo) y 14 mm (cierre puerta), y un perfil superior de sólo 18 mm.



SIN PERFIL INFERIOR



ALTURA 1.950 MM



ESPESOR 6 MM



ANTICAL GRASSNET

## OPCIONAL



KIT DE COMPENSACIÓN

Kit de compensación para paredes con mucho desnivel.

Perfil minimalista  
de solo 18mm

Conectores de  
acero inoxidable

Tirador vertical de  
diseño estilizado acorde  
a los perfiles

Sistema de  
liberación mediante  
pulsador

Sin perfil  
inferior

Perfil vierteaguas  
de acero inox



→ FRONTAL CORREDERA

# Core Slim



EN STOCK



ALTURA  
1.950 MM



SIN PERFIL  
INFERIOR



ESPESOR  
6 MM



APERTURA  
REVERSIBLE

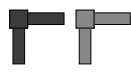

PERFILES NEGRO MATE  
Y PLATA BRILLO



PROTECCIÓN  
ANTICAL INCLUIDA



DESBLOQUEO  
PARA LIMPIEZA



**Mampara Core slim frontal corredera 1f + 1c Plata brillo 1000 mm - 3300405500 - 542€**

**Plato mármol compacto blanco artic 1000x700 mm - 3152515000 - 368€**

**Conjunto termostático Hades con repisa cromo - 3553810619 - 494€**

Core Slim es un modelo diseñado para satisfacer todas las necesidades funcionales del baño, sin prescindir del deseo de estar a la última respecto a las tendencias en diseño, efecto que se consigue gracias a una perfilera minimalista disponible en plata brillo o negro mate.

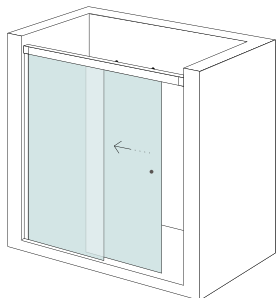

### 2 HOJAS / 1 FIJA + 1 CORREDERA

CÓDIGO PLATA BRILLO	€	CÓDIGO NEGRO MATE	€	DIMENSIONES (CM)	RANGO DE INSTALACIÓN (CM)	APERTURA (CM)
3300405500	542	3300405600	605	100	95 - 99	37 - 42
3300405501	551	3300405601	614	105	100 - 104	40 - 44
3300405502	562	3300405602	625	110	105 - 109	42 - 47
3300405503	574	3300405603	637	115	110 - 114	44 - 49
3300405504	585	3300405604	648	120	115 - 119	48 - 52
3300405505	596	3300405605	659	125	120 - 124	50 - 54
3300405506	608	3300405606	671	130	125 - 129	53 - 57
3300405507	620	3300405607	683	135	130 - 134	55 - 59
3300405508	631	3300405608	694	140	135 - 139	58 - 62
3300405509	642	3300405609	705	145	140 - 144	60 - 64
3300405510	653	3300405610	716	150	145 - 149	63 - 67
3300405511	663	3300405611	726	155	150 - 154	65 - 69
3300405512	675	3300405612	737	160	155 - 159	68 - 72
3300405513	680	3300405613	743	165	160 - 164	70 - 79
3300405514	698	3300405614	761	170	165 - 169	73 - 77
3300405515	709	3300405615	771	175	170 - 174	73 - 77
3300405516	720	3300405616	784	180	175 - 179	73 - 77

Tratamiento antical GlassNet incluido.

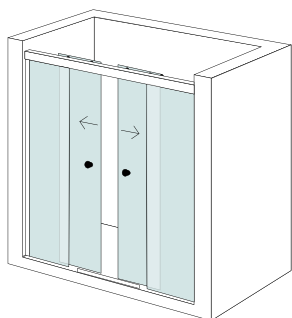

### 4 HOJAS / 2 FIJA + 2 CORREDERA

CÓDIGO PLATA BRILLO	€	CÓDIGO NEGRO MATE	€	DIMENSIONES (CM)	RANGO DE INSTALACIÓN (CM)	APERTURA (CM)
3300405520	760	3300405620	853	140	130-139	51-56
3300405521	779	3300405621	871	150	140-149	56-61
3300405522	797	3300405622	891	160	150-159	61-66
3300405523	822	3300405623	916	170	160-169	66-71
3300405524	840	3300405624	934	180	170-180	71-76

Tratamiento antical GlassNet incluido.

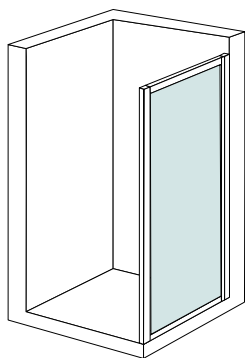

### LATERAL UNIÓN CON FRONTAL EN PUERTA

CÓDIGO PLATA BRILLO	€	CÓDIGO NEGRO MATE	€	DIMENSIONES (CM)	RANGO DE INSTALACIÓN (CM)
3300405540	372	3300405640	400	70	67,5-69,5
3300405541	386	3300405641	415	80	77,5-79,5
3300405542	404	3300405642	432	90	87,5 - 89,5

Tratamiento antical GlassNet incluido.

### KIT COMPENSACIÓN DESNIVELES

CÓDIGO PLATA BRILLO	€	CÓDIGO NEGRO MATE	€
3300405900	56	3300405901	62

# Core

Diseño resistente y funcional. Comparte estética con una perfilería que permite compensar muy fácilmente cualquier desnivel en las paredes. Mampara reversible con antical incluido, disponible en todas las medidas estándar en stock.

## DETALLES



Conectores y junquillos de acero inoxidable.



Rodamientos de acero inoxidable y nylon con 15 mm de regulación.



Barra de acero inoxidable articulada y telescópica (incluida en las walk-in).



Sistema de liberación de puertas mediante pulsación para la limpieza entre cristales.

## CARACTERÍSTICAS

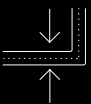

Perfilería reducida y gran regulación.



Reversible.



Perfilería en 4 colores. Colores plata brillo y negro mate en stock y bajo pedido en oro brillo y oro rosado que permiten la total combinación con los acabados de la grifería disponibles en el mercado.



Cristal termoendurecido que garantiza la máxima resistencia a los ciclos de humedad y secado.

## OPCIONAL



SIN PERFIL INTERIOR



ANTICAL GRASSNET



PERFIL VIERTEAGUAS



ESPESOR 6 MM



ALTURA 1.950 MM



VIDRIO DECORADO

Perfiles verticales que facilitan la instalación aunque haya desniveles en paredes

Conectores de acero inoxidable



Cierre imantado que aumenta la estanqueidad y facilita el cierre. Incorpora perfil de compensación

Sin perfil inferior

Perfil vierteaguas de acero inox



→ FRONTAL CORREDERA

# Core



EN STOCK



ALTURA  
1.950 MM



SIN PERFIL  
INFERIOR



ESESOR  
6 MM



APERTURA  
REVERSIBLE

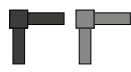

PERFILES NEGRO MATE  
Y PLATA BRILLO



PROTECCIÓN  
ANTICAL INCLUIDA

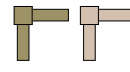

OPCION DE PERFILES  
ORO BRILLO Y  
ORO ROSADO BRILLO



DESBLOQUEO  
PARA LIMPIEZA



**Mampara Core frontal corredera 1f + 1c Plata brillo 1000 mm - 3300400500 - 381€**  
**Plato mármol compacto blanco artic 1000x700 mm - 3152515000 - 368€**  
**Kit monomando empotrar 200 1f cromo - 3552510900 - 305€**

Mampara muy versátil, con amplia opción de medidas para cubrir todos los espacios. Diseñada para ser capaz de absorber desniveles en paredes sin problema. Esta capacidad, junto con la reversibilidad de los cristales y el rango de instalación de 5 cm de cada referencia, ayudan a cubrir de manera fácil y eficaz todas las necesidades.

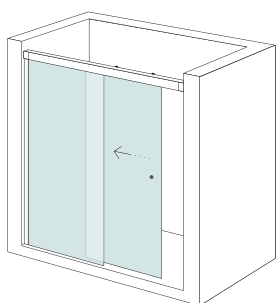

### 2 HOJAS / 1 FIJA + 1 CORREDERA

CÓDIGO PLATA BRILLO	€	CÓDIGO NEGRO MATE	€	DIMENSIONES (CM)	RANGO DE INSTALACIÓN (CM)	APERTURA (CM)
3300400500	381	3300400600	426	100	95 - 99	37 - 42
3300400501	391	3300400601	435	105	100 - 104	40 - 44
3300400502	400	3300400602	445	110	105 - 109	42 - 47
3300400503	410	3300400603	454	115	110 - 114	44 - 49
3300400504	418	3300400604	463	120	115 - 119	48 - 52
3300400505	428	3300400605	472	125	120 - 124	50 - 54
3300400506	439	3300400606	482	130	125 - 129	53 - 57
3300400507	447	3300400607	491	135	130 - 134	55 - 59
3300400508	457	3300400608	501	140	135 - 139	58 - 62
3300400509	466	3300400609	511	145	140 - 144	60 - 64
3300400510	476	3300400610	519	150	145 - 149	63 - 67
3300400511	486	3300400611	528	155	150 - 154	65 - 69
3300400512	495	3300400612	538	160	155 - 159	68 - 72
3300400513	505	3300400613	547	165	160 - 164	70 - 79
3300400514	515	3300400614	558	170	165 - 169	73 - 77
3300400515	525	3300400615	568	175	170 - 174	73 - 77
3300400516	535	3300400616	576	180	175 - 180	73 - 77

Tratamiento antical GlassNet incluido.

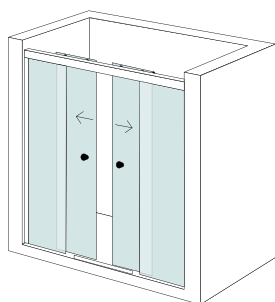

### 4 HOJAS / 2 FIJAS + 2 CORREDERAS

CÓDIGO PLATA BRILLO	€	CÓDIGO NEGRO MATE	€	DIMENSIONES (CM)	RANGO DE INSTALACIÓN (CM)	APERTURA (CM)
3300400520	568	3300400620	633	140	130 - 139	51 - 56
3300400521	582	3300400621	649	150	140 - 149	56 - 61
3300400522	601	3300400622	664	160	150 - 159	61 - 66
3300400523	623	3300400623	686	170	160 - 169	66 - 71
3300400524	646	3300400624	708	180	170 - 180	71 - 76

Tratamiento antical GlassNet incluido.

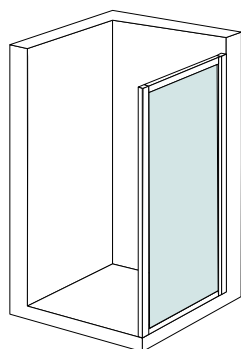

### LATERAL FIJO PARA ESTA MAMPARA

Altura 1.950 mm. Espesor cristal 6 mm. Acabado de perfiles plata brillo o negro mate.

CÓDIGO PLATA BRILLO	€	CÓDIGO NEGRO MATE	€	DIMENSIONES (CM)	RANGO DE INSTALACIÓN (CM)
PARA COMBINAR UNIÓN CON FRONTAL EN EL LADO DE LA PUERTA:					
3300400560	253	3300400660	271	70	67,5 - 69,5
3300400561	263	3300400661	281	75	72,5 - 74,5
3300400562	274	3300400662	292	80	77,5 - 79,5
3300400563	285	3300400663	302	85	82,5 - 84,5
3300400564	295	3300400664	313	90	87,5 - 89,5
PARA COMBINAR UNIÓN CON FRONTAL EN EL LADO DE LA HOJA FIJA:					
3300400050	352	3300400145	381	70	67,5 - 69,5
3300400051	367	3300400146	396	80	77,5 - 79,5
3300400052	383	3300400147	411	90	87,5 - 89,5

Tratamiento antical GlassNet incluido.

→ ANGULAR CORREDERA

# Core



EN STOCK



ALTURA  
1.950 MM



SIN PERFIL  
INFERIOR



ESESOR  
6 MM



APERTURA  
REVERSIBLE

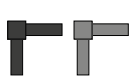

PERFILES NEGRO MATE  
Y PLATA BRILLO



PROTECCIÓN  
ANTICAL INCLUIDA

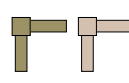

OPCION DE PERFILES  
ORO BRILLO Y  
ORO ROSADO BRILLO



DESBLOQUEO  
PARA LIMPIEZA



**Mampara Core angular corredera 2f + 2c Plata brillo 800x800 mm - 3300401003 - 616€**

**Plato mármol compacto gris 800x800 mm - 3152505105 - 370€**

**Conjunto termostático Hades con repisa negro moleteado - 3559000410 - 695€**

Todas las ventajas del modelo Core para soluciones angulares donde lo que importa es facilitar el acceso a la ducha. Perfiles reducidos con una amplia opción de medidas para cubrir todos los espacios.

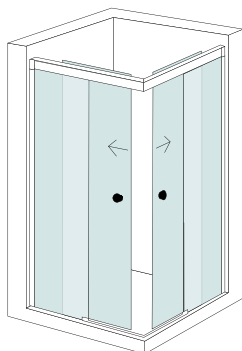

#### 4 HOJAS / 2 FIJAS + 2 CORREDERAS

CÓDIGO PLATA BRILLO	€	CÓDIGO NEGRO	€	DIMENSIONES (CM)	RANGO DE INSTALACIÓN (CM)	APERTURA (CM)
3300401001	532	3300401201	593	70 X 70	65-70/65-70	35 - 38
3300401002	574	3300401202	634	80 X 70	75-80/65-70	36 - 41
3300401003	616	3300401203	675	80 X 80	75-80/75-80	40 - 43
3300401004	595	3300401204	655	90 X 70	85-90/65-70	38 - 42
3300401005	637	3300401205	696	90 X 80	85-90/75-80	42 - 46
3300401006	658	3300401206	716	90 X 90	85-90/85-90	45 - 48
3300401007	630	3300401207	689	100 X 70	95-100/65-70	39 - 45
3300401008	672	3300401208	730	100 X 80	95-100/75-80	42 - 48
3300401009	693	3300401209	750	100 X 90	95-100/85-90	46 - 50
3300401011	728	3300401211	786	100 X 100	95-100/95-100	50 - 52
3300401012	638	3300401212	697	110 X 70	105-110/65-70	40 - 49
3300401013	690	3300401213	748	110 X 80	105-110/75-80	43 - 52
3300401014	711	3300401214	769	110 X 90	105-110/85-90	46 - 55
3300401015	680	3300401215	739	120 X 70	115-120/65-70	46 - 53
3300401016	708	3300401216	766	120 X 80	115-120/75-80	46 - 55
3300401017	729	3300401217	787	120 X 90	115-120/85-90	47 - 56
3300401018	699	3300401218	756	130 X 70	125-130/65-70	47 - 56
3300401019	727	3300401219	783	130 X 80	125-130/75-80	50 - 59
3300401021	748	3300401221	804	130 X 90	125-130/85-90	52 - 61
3300401023	717	3300401223	774	140 X 70	135-140/65-70	53 - 62
3300401024	745	3300401224	802	140 X 80	135-140/75-80	56 - 65
3300401026	766	3300401226	822	140 X 90	135-140/85-90	58 - 67
3300401027	736	3300401227	794	150 X 70	145-150/65-70	58 - 67
3300401028	764	3300401228	821	150 X 80	145-150/75-80	61 - 70
3300401029	785	3300401229	841	150 X 90	145-150/85-90	62 - 72

Tratamiento antical GlassNet incluido.



→ PANEL FIJO

# Core



EN STOCK



ALTURA  
1.950 MM



SIN PERFIL  
INFERIOR



ESPESOR  
8 Y 10 MM



PROTECCIÓN  
ANTICAL INCLUIDA



PERFILES NEGRO MATE  
Y PLATA BRILLO

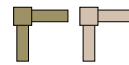

OPCION DE PERFILES  
ORO BRILLO Y  
ORO ROSADO BRILLO



**Mampara Core fija Plata brillo 1200 mm - 3300404504 - 312€**

**Plato mármol compacto blanco artic 1600x800 mm - 3152515045 - 672€**

**Conjunto monomando Zeus - 3555710850 273€**

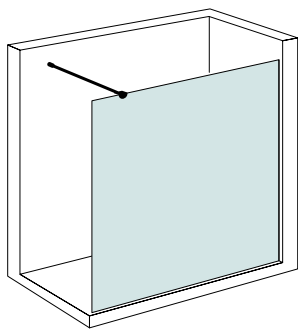

### 1 HOJA / 1 FIJA / 8 MM

CÓDIGO PLATA BRILLO	€	CÓDIGO NEGRO MATE	€	DIMENSIONES (MM)
3300404500	248	3300404510	252	700
3300404501	261	3300404511	265	800
3300404502	274	3300404512	278	900
3300404503	286	3300404513	290	1.000
3300404505	300	3300404515	304	1.100
3300404504	312	3300404514	316	1.200

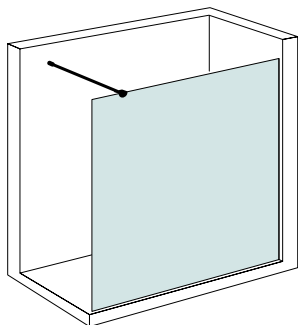

### 1 HOJA / 1 FIJA / 10 MM

CÓDIGO PLATA BRILLO	€	CÓDIGO NEGRO MATE	€	DIMENSIONES (MM)
3300404520	364	3300404522	369	1.000
3300404521	394	3300404523	400	1.200

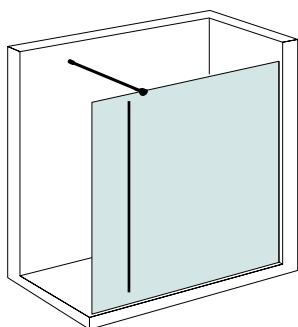

### DEFLECTOR 400 MM / 8 MM

400 mm de longitud. APERTURA 180°.

CÓDIGO PLATA BRILLO	€	CÓDIGO NEGRO MATE	€	DIMENSIONES (MM)
3300404530	192	3300404531	196	400



En caso de montarse sobre un walkin existente con cristal de 6 mm hay que añadir la referencia 3300404900



#### 180° APERTURA

Las bisagras del deflector tienen giro de 180° para facilitar la entrada y, una vez dentro, permite girar el deflector hacia dentro para reducir salpicaduras fuera del plato

# Tempo

Su diseño hace que esta mampara tenga la instalación más rápida y fácil del mercado, permitiendo su montaje directamente sobre el hueco de la ducha. Con perfil doble vertical que permite la fácil adaptación al hueco sin solape de cristales.

## DETALLES



Instalación completa en 30 minutos mediante nuestro nuevo sistema patentado de fijación sin tornillos.



Perfil inferior completo para una mayor estanqueidad.



Rodamientos premontados para agilizar la instalación.

## CARACTERÍSTICAS



Cristal termoendurecido que garantiza la máxima resistencia a los ciclos de humedad y secado.



Perfil y tiradores en acabados plata brillo y negro mate.



Sistema de liberación de puertas mediante pulsación para la limpieza entre cristales.



APERTURA REVERSIBLE



SIN TORNILLOS VISIBLES



RODAMIENTOS DE ALTA CALIDAD



ESPESOR 6 MM



ALTURA 1.950 MM



ANTICAL GRASSNET



EMBALAJE CON CERO PLÁSTICO





Con doble perfil  
vertical - Facilita  
compensación

Rodamientos de  
acero inoxidable  
con regulación

Mínimo solape  
de cristales

Cierre imantado  
oculto que aumenta  
la estanqueidad y  
facilita el cierre

Sistema de liberación  
de puertas mediante  
pulsación para la  
limpieza entre cristales.  
Práctico y sencillo

Con perfil  
inferior - máxima  
estanqueidad



→ **FRONTAL CORREDERA**

# Tempo



EN STOCK



ALTURA  
1.950 MM



ESPESOR  
6 MM



APERTURA  
REVERSIBLE



PROTECCIÓN  
ANTICAL INCLUIDA



DESBLOQUEO  
PARA LIMPIEZA

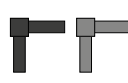

PERFILES NEGRO MATE  
Y PLATA BRILLO



SIN TORNILLOS  
VISIBLES



MONTAJE  
RÁPIDO



**Mampara Tempo frontal corredera 1f + 2c Negro 1000 mm - 3302500320 - 495€**  
**Plato mármol compacto blanco artic 1000x700 mm - 3152515000 - 368€**  
**Conjunto monomando Hera negro - 3555600850 - 282€**

La serie Tempo combina una amplia gama de soluciones para tu baño, con las ventajas de tener un marco completo de aluminio que garantiza la estanqueidad del espacio ducha. El modelo frontal está disponible en su versión de una puerta corredera o bien en la de dos, para esos espacios en los que la accesibilidad es lo prioritario.

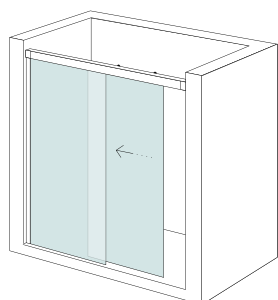

### 2 HOJAS / 1 FIJA + 1 CORREDERA

CÓDIGO PLATA BRILLO	€	CÓDIGO NEGRO	€	DIMENSIONES (CM)	RANGO DE INSTALACIÓN (CM)		APERTURA (CM)
					ENTRE PAREDES	CON LATERAL	
3302500000	340	3302500100	375	100	97-101	97-99	41
3302500005	360	3302500105	395	105	103-107	103-105	44
3302500010	365	3302500110	400	110	107-111	107-109	46
3302500015	370	3302500115	410	115	113-117	113-115	49
3302500020	380	3302500120	415	120	117-121	117-119	51
3302500025	390	3302500125	430	125	123-127	123-125	54
3302500030	395	3302500130	435	130	127-131	127-129	56
3302500035	410	3302500135	450	135	133-137	133-135	59
3302500040	435	3302500140	480	140	137-141	137-139	61
3302500045	450	3302500145	495	145	143-147	143-145	64
3302500050	470	3302500150	510	150	147-151	147-149	66
3302500055	470	3302500155	510	155	153-157	153-155	66
3302500060	480	3302500160	530	160	157-161	157-159	66
3302500065	495	3302500165	550	165	163-167	163-165	66
3302500070	510	3302500170	565	170	167-171	167-169	66
3302500075	525	3302500175	580	175	173-177	163-175	66
3302500080	525	3302500180	580	180	177-181	117-179	66

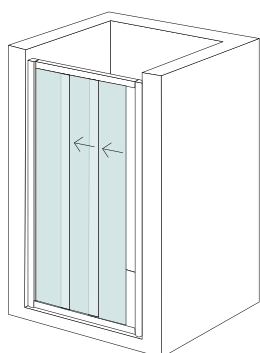

### 3 HOJAS / 1 FIJA + 2 CORREDERAS

CÓDIGO PLATA BRILLO	€	CÓDIGO NEGRO	€	DIMENSIONES (CM)	RANGO DE INSTALACIÓN (CM)		APERTURA (CM)
					ENTRE PAREDES	CON LATERAL	
3302500200	410	3302500300	455	80	77-81	77-79	37
3302500205	420	3302500305	460	85	83-87	83-85	41
3302500210	430	3302500310	475	90	87-91	87-89	44
3302500215	440	3302500315	485	95	93-97	93-95	48
3302500220	450	3302500320	495	100	97-101	97-99	51
3302500225	455	3302500325	500	105	103-107	103-105	55
3302500230	460	3302500330	510	110	107-111	107-109	57
3302500235	470	3302500335	520	115	113-117	113-115	61
3302500240	480	3302500340	530	120	117-121	117-119	64
3302500246	490	3302500346	535	125	123-127	123-125	66
3302500251	495	3302500351	545	130	127-131	127-129	69
3302500256	505	3302500356	560	135	133-137	133-137	73
3302500261	515	3302500361	570	140	137-141	137-139	76
3302500266	545	3302500376	600	145	143-147	143-145	79
3302500271	550	3302500381	610	150	147-151	147-149	82
3302500276	565	3302500386	625	155	153-157	153-157	86
3302500281	570	3302500391	630	160	157-161	157-159	89

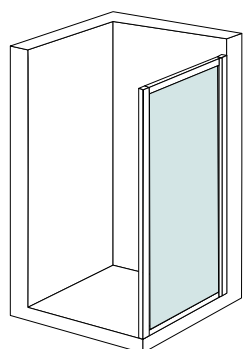

### LATERAL FIJO PARA FRONTAL CORREDERA TEMPO

CÓDIGO PLATA BRILLO	€	CÓDIGO NEGRO	€	DIMENSIONES (CM)	RANGO DE INSTALACIÓN (CM)
3302500700	260	3302500750	285	70	67-69
3302500705	270	3302500755	295	75	72-74
3302500710	275	3302500760	300	80	77-79
3302500720	290	3302500770	320	90	87-89
3302500730	300	3302500780	330	100	97-99

Para completar huecos se puede añadir el perfil de extensión de 2,5 cm (3302506000 plata brillo / 3302506001 negro mate)

→ **FRONTAL CORREDERA**

# Tempo



EN STOCK



ALTURA  
1.950 MM



ESPESOR  
6 MM



APERTURA  
REVERSIBLE



PROTECCIÓN  
ANTICAL INCLUIDA



DESBLOQUEO  
PARA LIMPIEZA

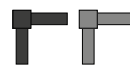

PERFILES NEGRO MATE  
Y PLATA BRILLO



SIN TORNILLOS  
VISIBLES



MONTAJE  
RÁPIDO



**Mampara Tempo frontal corredera 2f + 2c Plata brillo 1400 mm - 3302500440 - 525€**  
**Plato mármol compacto blanco artic 1400x700 mm - 3152515020 - 515€**  
**Conjunto monomando Hera cromo - 3555610850 - 215€**

El modelo frontal de cuatro hojas es ideal para esos espacios amplios en los que se desea apertura central.

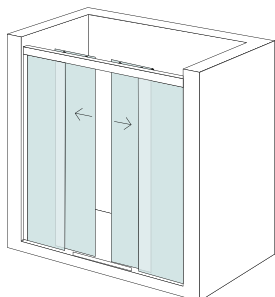

#### 4 HOJAS / 2 FIJAS + 2 CORREDERAS

CÓDIGO PLATA BRILLO	€	CÓDIGO NEGRO	€	DIMENSIONES (CM)	RANGO DE INSTALACIÓN (CM)		APERTURA (CM)
					ENTRE PAREDES	CON LATERAL	
3302500440	525	3302500540	580	140	137-141	137-139	56
3302500445	535	3302500545	585	145	143-147	143-145	59
3302500450	535	3302500550	590	150	147-151	147-149	61
3302500455	540	3302500555	590	155	153-157	153-155	64
3302500460	540	3302500560	600	160	157-161	157-159	66
3302500465	560	3302500565	620	165	163-167	163-165	69
3302500470	580	3302500570	635	170	167-171	167-169	71
3302500475	580	3302500575	635	175	173-177	173-175	74
3302500480	590	3302500580	650	180	177-181	177-179	76

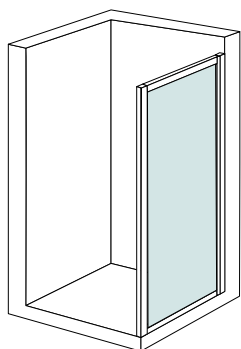

#### LATERAL FIJO PARA FRONTAL CORREDERA

CÓDIGO PLATA BRILLO	€	CÓDIGO NEGRO	€	DIMENSIONES (CM)	RANGO DE INSTALACIÓN (CM)
3302500700	260	3302500750	285	70	67-69
3302500705	270	3302500755	295	75	72-74
3302500710	275	3302500760	300	80	77-79
3302500720	290	3302500770	320	90	87-89
3302500730	300	3302500780	330	100	97-99

#### PERFIL AUXILIAR PARA FRONTAL CORREDERA

CÓDIGO PLATA BRILLO	€	CÓDIGO NEGRO	€	DIMENSIONES (CM)
3302506000	35	3302506001	40	2,5x2,5

→ **FRONTAL PLEGABLE**

# Tempo



ALTURA  
1.950 MM



ESPESOR  
6 MM

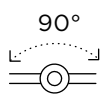

HOJAS 90°  
APERTURA



PROTECCIÓN  
ANTICAL INCLUIDA

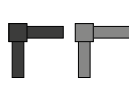

PERFILES NEGRO MATE  
Y PLATA BRILLO



SIN TORNILLOS  
VISIBLES

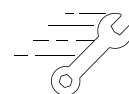

MONTAJE  
RÁPIDO



**Mampara Tempo frontal plegable** Plata brillo apertura dcha 800 mm - 3302500610 - 395€  
**Plato mármol compacto blanco artic** 800x800 mm - 3152515105 - 336 €  
**Conjunto monomando Hera cromo** - 3555610850 - 215€

La mampara Tempo plegable de apertura 90º es perfecta para asegurar un amplio paso disponible.

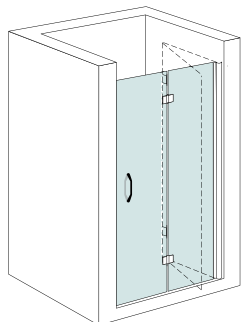

#### 2 HOJAS / 1 FIJAS + 1 PLEGABLE

CÓDIGO PLATA BRILLO	€	CÓDIGO NEGRO	€	DIMENSIONES (CM)	RANGO DE INSTALACIÓN (CM)		APERTURA (CM)
					ENTRE PAREDES	CON LATERAL	
3302500600	375	3302500650	410	70	67-71	67-69	46
3302500610	395	3302500660	435	80	77-81	77-79	56
3302500620	410	3302500670	450	90	87-91	87-89	66
3302500630	430	3302500680	475	100	97-101	97-99	76

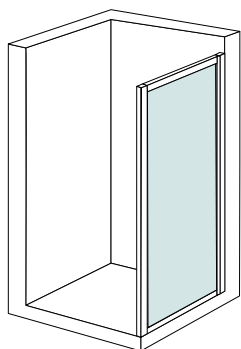

#### LATERAL FIJO PARA FRONTAL PLEGABLE

CÓDIGO PLATA BRILLO	€	CÓDIGO NEGRO	€	DIMENSIONES (CM)	RANGO DE INSTALACIÓN (CM)
3302500700	260	3302500750	285	70	67-69
3302500705	270	3302500755	295	75	72-74
3302500710	275	3302500760	300	80	77-79
3302500720	290	3302500770	320	90	87-89
3302500730	300	3302500780	330	100	97-99

#### PERFIL AUXILIAR PARA FRONTAL PLEGABLE

CÓDIGO PLATA BRILLO	€	CÓDIGO NEGRO	€	DIMENSIONES (CM)
3302506000	35	3302506001	40	2,5x2,5

→ ANGULAR CORREDERA

# Tempo



ALTURA  
1.950 MM



ESPESOR  
6 MM



PROTECCIÓN  
ANTICAL INCLUIDA



DESBLOQUEO  
PARA LIMPIEZA



PERFILES NEGRO MATE  
Y PLATA BRILLO



SIN TORNILLOS  
VISIBLES



MONTAJE  
RÁPIDO



**Mampara Tempo angular corredera 2f + 2c Plata brillo 800 mm - 3302502220**  
- 3302502220- 960€

**Plato mármol compacto blanco artic 800x800 mm - 3152515105 - 336 €**

**Conjunto monomando Hera cromo - 3555610850 - 215€**

La serie Tempo también está disponible en versión angular para esos casos en los que se necesita entrar a la ducha por el ángulo.

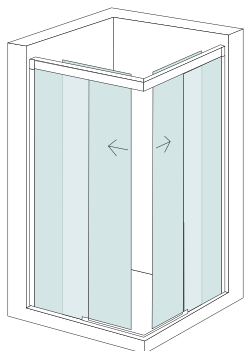

#### 4 HOJAS / 2 FIJAS + 2 CORREDERAS

CÓDIGO PLATA BRILLO	€	CÓDIGO NEGRO	€	DIMENSIONES (CM)	RANGO DE INSTALACIÓN (CM)	APERTURA (CM)
3302502000	440	3302502400	490	70x70	67-69 / 67-69	36
3302502005	450	3302502405	500	75x70	72-74 / 67-69	37
3302502010	460	3302502410	510	80x70	77-79 / 67-69	39
3302502020	480	3302502420	530	90x70	87-89 / 67-69	43
3302502030	500	3302502430	550	100x70	97-99 / 67-69	47
3302502040	520	3302502440	575	110x70	107-109 / 67-69	52
3302502050	540	3302502450	595	120x70	117-119 / 67-69	56
3302502110	460	3302502510	510	75x75	72-74 / 72-74	39
3302502115	470	3302502515	520	80x75	77-79 / 72-74	41
3302502125	490	3302502525	540	90x75	87-89 / 72-74	45
3302502135	510	3302502535	560	100x75	97-99 / 72-74	49
3302502145	530	3302502545	585	110x75	107-109 / 72-74	53
3302502155	550	3302502555	605	120x75	117-119 / 72-74	57
3302502220	480	3302502620	530	80x80	77-79 / 77-79	43
3302502230	500	3302502630	550	90x80	87-89 / 77-79	46
3302502240	520	3302502640	570	100x80	97-99 / 77-79	50
3302502250	540	3302502650	595	110x80	107-109 / 77-79	54
3302502260	560	3302502660	615	120x80	117-119 / 77-79	59
3302502340	520	3302502740	570	90x90	87-89 / 87-89	50
3302502350	540	3302502750	590	100x90	97-99 / 87-89	53
3302502360	560	3302502760	615	110x90	107-109 / 87-89	57
3302502370	580	3302502770	635	120x90	117-119 / 87-89	61

#### PERFIL AUXILIAR PARA ANGULAR CORREDERA

CÓDIGO PLATA BRILLO	€	CÓDIGO NEGRO	€	DIMENSIONES (CM)
3302506000	35	3302506001	40	2,5x2,5

→ SEMICIRCULAR CORREDERA

# Tempo



ALTURA  
1.950 MM



ESPESOR  
6 MM



PROTECCIÓN  
ANTICAL INCLUIDA



DESBLOQUEO  
PARA LIMPIEZA

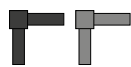

PERFILES NEGRO MATE  
Y PLATA BRILLO



SIN TORNILLOS  
VISIBLES

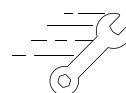

MONTAJE  
RÁPIDO



**Mampara Tempo semicircular 2f + 2c Negro 900x900 mm - 3302504190 - 555€**  
**Conjunto monomando Hera Negro - 3555600850 - 282€**

La versión semicircular de la versátil serie TEMPO, tanto para curva Roca, como para los espacios que tengan plato de curva italiana.

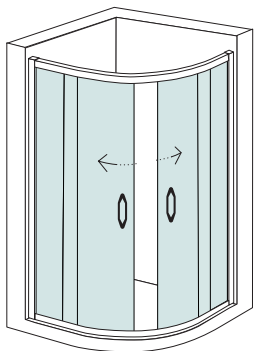

#### 4 HOJAS / 2 FIJAS + 2 CORREDERAS CURVA ITALIANA

CÓDIGO PLATA BRILLO	€	CÓDIGO NEGRO	€	DIMENSIONES (CM)	RANGO DE INSTALACIÓN (CM)	APERTURA (CM)
3302504080	475	3302504180	520	80x80	77-79	46
3302504090	505	3302504190	555	90x90	87-89	56

#### 4 HOJAS / 2 FIJAS + 2 CORREDERAS CURVA ROCA

CÓDIGO PLATA BRILLO	€	CÓDIGO NEGRO	€	DIMENSIONES (CM)	RANGO DE INSTALACIÓN (CM)	APERTURA (CM)
3302504280	475	3302504380	520	80x80	77-79	46
3302504290	500	3302504390	555	90x90	87-89	56

→ MAMPARAS /

# Essential

Familia para duchas y bañeras con posibilidad de fabricación en acrílico. En su versión corredera dispone de perfil inferior que garantiza la máxima estanqueidad.

## DETALLES



Detalle del ángulo de 90°.



Detalle del acabado del acrílico.



disponible en perfilera blanca brillo.

## CARACTERÍSTICAS



Reversible.



Perfil de aluminio y tiradores en acabado blanco o plata brillo.



Acrílico 2,5 mm



Con doble perfil  
vertical. Máxima  
compensación



Disponible con  
paneles acrílicos

Con perfil inferior  
máxima estanqueidad



→ FRONTAL CORREDERA

# Essential



ALTURA  
1.920 MM



ESPESOR  
2,5 MM



APERTURA  
REVERSIBLE



PERFILES BLANCO  
BRILLO



**Mampara Essential frontal corredera 1f + 1c perfil Acrílico blanco 1200 mm - 3300006000 - 460€**

Mampara frontal de dos hojas fijas y correderas acrílicas, en perfil blanco.

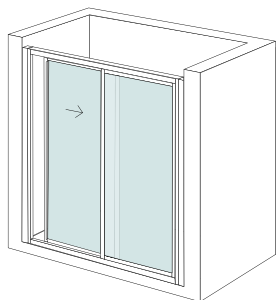

### 2 HOJAS / 1 FIJA + 1 CORREDERA

CÓDIGO	€	DIMENSIONES (MM)	MEDIDAS DE MONTAJE		PASO DISPONIBLE (MM)
			MÍN (MM)	MÁX (MM)	
3300006000	460	1.200	1.150	1.230	530
3300006005	475	1.250	1.200	1.280	560
3300006010	475	1.300	1.250	1.330	580
3300006015	475	1.350	1.300	1.380	610
3300006020	475	1.400	1.350	1.430	630
3300006025	475	1.450	1.400	1.480	660
3300006030	475	1.500	1.450	1.530	680
3300006035	475	1.550	1.500	1.580	710
3300006040	475	1.600	1.550	1.630	730
3300006045	475	1.650	1.600	1.680	760
3300006050	475	1.700	1.650	1.730	780
3300006055	475	1.750	1.700	1.780	810
3300006060	475	1.800	1.750	1.830	830

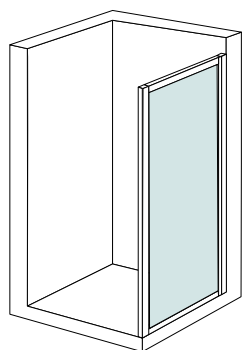

### LATERAL FIJO PARA FRONTAL CORREDERA

CÓDIGO	€	DIMENSIONES (MM)	MEDIDAS DE MONTAJE	
			MÍN (MM)	MÁX (MM)
3300061201	138	700	690	720
3300061211	138	750	740	770
3300061221	145	800	790	820
3300061226	143	850	840	870
3300061231	150	900	890	920
3300061236	149	950	940	970
3300061241	149	1.000	990	1.020

→ FRONTAL CORREDERA

# Essential



ALTURA  
1.920 MM



ESPESOR  
2,5 MM



APERTURA  
REVERSIBLE



PERFILES BLANCO  
BRILLO



**Mampara Essential frontal corredera** 3 hojas perfil blanco brillo 1200 mm 3300006241 - 455€

Mampara frontal de tres hojas para los platos de gran dimensión. Las 3 puertas son correderas y permiten el acceso a la ducha por ambos lados indistintamente.

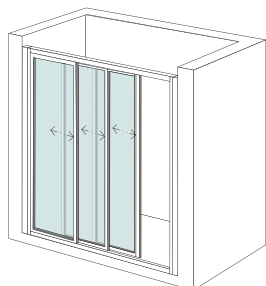

### 3 HOJAS CORREDERAS

CÓDIGO GRIFERÍA DCHA.	€	CÓDIGO GRIFERÍA IZDA.	€	DIMENSIONES (MM)	MEDIDAS DE MONTAJE MÍN (MM)	MEDIDAS DE MONTAJE MÁX (MM)	PASO DISPONIBLE (MM)
3300006200	420	3300006201	420	800	780	820	350
3300006205	398	3300006206	420	850	840	880	380
3300006210	420	3300006211	420	900	880	920	400
3300006215	420	3300006216	420	950	940	980	430
3300006220	420	3300006221	420	1.000	980	1.020	450
3300006225	420	3300006226	455	1.050	1.040	1.080	480
3300006230	455	3300006231	455	1.100	1.080	1.120	500
3300006235	455	3300006236	480	1.150	1.140	1.180	530
3300006240	455	3300006241	455	1.200	1.180	1.220	550
3300006245	455	3300006246	470	1.250	1.240	1.280	580
3300006250	470	3300006251	470	1.300	1.280	1.320	600
3300006255	470	3300006256	470	1.350	1.340	1.380	630
3300006260	470	3300006261	470	1.400	1.380	1.420	650

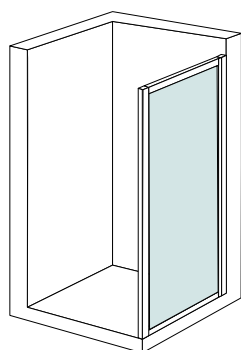

### LATERAL FIJO PARA FRONTAL CORREDERA

CÓDIGO	€	DIMENSIONES (MM)	MEDIDAS DE MONTAJE MÍN (MM) MÁX (MM)	
3300061200	145	700	690	720
3300061210	145	750	740	770
3300061220	145	800	790	820
3300061225	143	850	840	870
3300061230	150	900	890	920
3300061235	149	950	940	970
3300061240	155	1.000	990	1.020



→ **FRONTAL PLEGABLE**

# Essential



ESPOSOR  
2,5 MM



APERTURA  
REVERSIBLE



ALTURA  
1.920 MM



PERFILES BLANCO  
BRILLO



**Mampara Essential frontal plegable 800 mm Acrílico blanco - 3300026120 - 355€**  
**Plato mármol compacto gris 800x800 mm - 3152505105 - 370€**  
**Conjunto monomando Zeus blanco - 3555730850 - 361€**

Mampara plegable idónea para espacios pequeños en los que no se puede instalar una corredera o abatible, dejando el mayor paso posible.

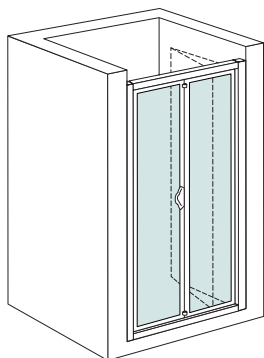

### 2 HOJAS / PLEGABLES

CÓDIGO	€	DIMENSIONES (MM)	MEDIDAS DE MONTAJE		PASO DISPONIBLE (MM)
			MÍN (MM)	MÁX (MM)	
3300026100	355	700	680	760	480
3300026110	364	750	740	820	530
3300026120	355	800	780	860	580
3300026125	355	850	840	920	630
3300026130	355	900	880	960	680
3300026135	355	950	940	1.020	730
3300026140	355	1.000	980	1.060	760

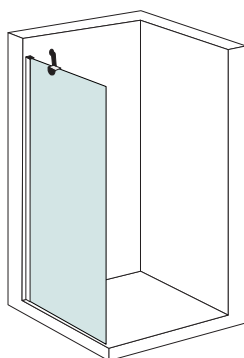

### LATERAL FIJO PARA FRONTAL PLEGABLE

CÓDIGO	€	DIMENSIONES (MM)	MEDIDAS DE MONTAJE	
			MÍN (MM)	MÁX (MM)
3300061400	145	700	690	720
3300061410	145	750	740	770
3300061420	145	800	790	820
3300061425	150	850	840	870
3300061430	143	900	890	920
3300061435	149	950	940	970
3300061440	149	1.000	990	1.020

→ ANGULAR CORREDERA

# Essential



ESPESOR  
2,5 MM



APERTURA  
REVERSIBLE



PERFILES BLANCO  
BRILLO



ALTURA  
1.920 MM



**Mampara Essential angular corredera 800x800 mm Acrílico blanco brillo - 3300002110 - 380€**  
**Plato mármol compacto gris 800x800 mm - 3152505105 - 370€**  
**Conjunto monomando Hera cromo 3555610850 - 215€**

Mampara angular de cuatro hojas, dos fijas y dos correderas.

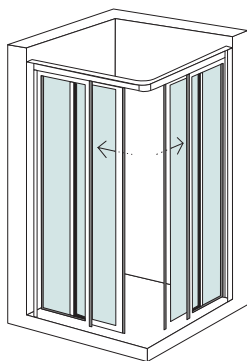

#### 4 HOJAS / 2 FIJAS + 2 CORREDERAS

CÓDIGO PERFIL BLANCO	€	DIMENSIONES (MM) LARGO X ANCHO	MEDIDAS DE MONTAJE POR LADO		PASO DISPONIBLE (MM)
			IZDA. MÍN / MÁX (MM)	DCHA. MÍN / MÁX (MM)	
3300002100	<b>380</b>	700 X 700	660 - 700	660 - 700	375
3300002105	<b>380</b>	750 X 750	710 - 750	710 - 750	410
3300002110	<b>380</b>	800 X 800	760 - 800	760 - 800	445
3300002115	<b>460</b>	900 X 900	860 - 900	860 - 900	516
3300002120	<b>390</b>	900 X 700	860 - 900	660 - 700	451
3300002125	<b>390</b>	1.000 X 700	960 - 1.000	660 - 700	492
3300002130	<b>470</b>	1.200 X 700	1.160 - 1.200	660 - 700	580
3300002135	<b>455</b>	1.000 X 800	960 - 1.000	760 - 800	521
3300002140	<b>470</b>	1.200 X 800	1.160 - 1.200	760 - 800	604

Tratamiento antical GlassNet opcional.



#### PRECIO MOSTRADO PARA 2 LADOS

Los códigos incluyen ambos lados, izquierdo y derecho.

→ **FRONTAL BAÑERA CORREDERA**

# Essential



ESPESOR  
2,5



APERTURA  
REVERSIBLE



PERFILES BLANCO  
BRILLO



ALTURA  
1.500 MM



**Mampara Essential Frontal bañera corredera 1700 mm Acrílico blanco - 3300016130 - 333€ con lateral 3300061320 - 138€**

**Mezclador termostático ducha Hades cromo - 3553810405 - 276€**

Versión para bañera de la mampara frontal, con tres hojas correderas que maximizan la apertura facilitando el acceso. Con opción de lateral fijo para un cerramiento total.

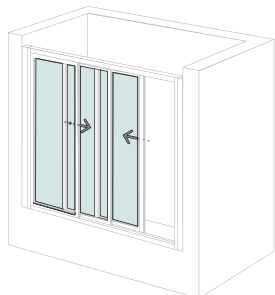

### 3 HOJAS / 3 CORREDERAS

CÓDIGO BLANCO	€	DIMENSIONES (MM)	MEDIDAS DE MONTAJE		PASO DISPONIBLE (MM)
			MÍN (MM)	MÁX (MM)	
3300016100	<b>340</b>	1.400	1.380	1.420	650
3300016110	<b>340</b>	1.500	1.480	1.520	700
3300016115	<b>345</b>	1.550	1.540	1.580	730
3300016120	<b>345</b>	1.600	1.580	1.620	750
3300016125	<b>350</b>	1.650	1.640	1.680	780
3300016130	<b>333</b>	1.700	1.680	1.720	800
3300016135	<b>355</b>	1.750	1.740	1.780	830
3300016140	<b>355</b>	1.800	1.780	1.820	850

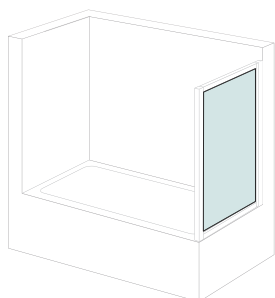

### LATERAL FIJO PARA FRONTAL CORREDERA

CÓDIGO BLANCO	€	DIMENSIONES (MM)	MEDIDAS DE MONTAJE	
			MÍN (MM)	MÁX (MM)
3300061300	<b>145</b>	700	690	720
3300061310	<b>138</b>	750	740	770
3300061320	<b>138</b>	800	790	820
3300061325	<b>143</b>	850	840	870
3300061330	<b>143</b>	900	890	920
3300061335	<b>149</b>	950	940	970
3300061340	<b>155</b>	1.000	990	1.020



→ **FRONTAL BAÑERA VELA**

# Essential



ESPESOR  
4 MM



PERFILES  
PLATA BRILLO



ALTURA  
1.470 MM



PROTECCIÓN  
ANTICAL INCLUIDA



**Mampara Essential Frontal bañera vela Doble 1f + 1a vidrio + toallero - 3300030030 - 255€**  
**Conjunto monomando Hades con repisa cromo - 3553810190 - 438€**

Mampara para bañera de hoja abatible de cristal. La opción de fijo a abatible, refuerza la estanqueidad y la funcionalidad gracias a su toallero. El soporte a pared del fijo es opcional, pero se aconseja para asegurar la robustez de la mampara.

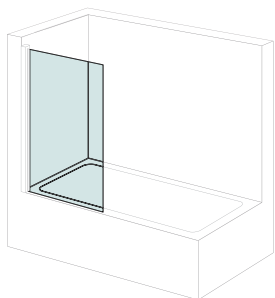

**ONE: 1 HOJA ABATIBLE**

CÓDIGO	€	DIMENSIONES (MM)	MEDIDAS DE MONTAJE	
			MÍN (MM)	MÁX (MM)
3300030000	185	840	840	840

Tratamiento antical GlassNet incluido.

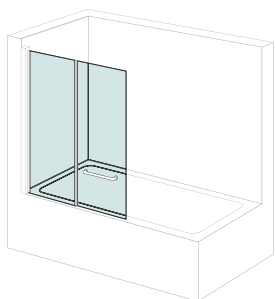

**DOBLE: 2 HOJAS / 1 FIJA + 1 ABATIBLE CON TOALLERO DE 42 CM**

CÓDIGO	€	DIMENSIONES (MM)	MEDIDAS DE MONTAJE	
			MÍN (MM)	MÁX (MM)
3300030030	255	1.180 (640+540)	1.180	1.180

Barra sujección 3309905025 recomendada para mamparas de bañera de cristal de dos hojas.



# Movilidad reducida

Para una mayor accesibilidad en personas que tienen limitadas, temporal o permanentemente, las posibilidades de desplazarse o moverse, ofrecemos mamparas que permiten un acceso total y opciones para ayudar a las personas dependientes.

## TIPO DE APERTURAS

Las mamparas de ducha adaptadas gracias a la movilidad de las puertas, favorecen su funcionalidad, versatilidad y ergonomía, facilitando el acceso de las personas con movilidad reducida.

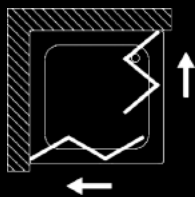

Mampara compuesta por 3 hojas que se pliegan en forma de acordeón a 180°.

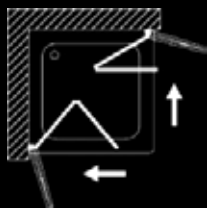

Mampara de 2 hojas que se pliegan hacia afuera o hacia dentro en función de la necesidad.

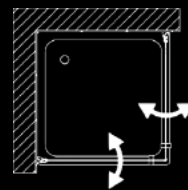

Mampara de 2 hojas abatibles divisibles.

## CARACTERÍSTICAS

Mamparas con 2 acabados distintos: perfil de aluminio cromado o lacado blanco.

Exclusivo sistema de apertura que evita el roce y desgaste de las gomas.





→ MOVILIDAD REDUCIDA

# 2 hojas plegables

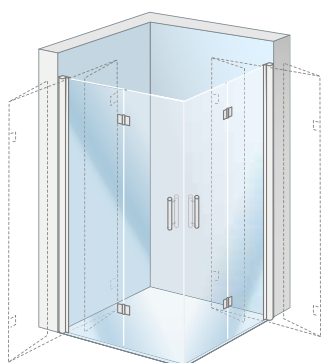
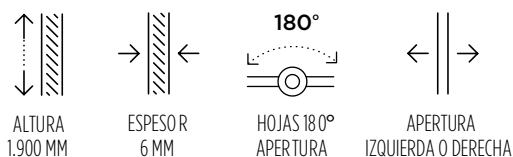

## 2 HOJAS PLEGABLES

CÓDIGO	DIMENSIONES (MM)	MEDIDAS DE MONTAJE		€
		MÍNIMO (MM)	MÁXIMO (MM)	
3300150005	700	680	700	543
3300150030	800	780	800	577
3300150055	900	880	900	721
3300150080	1.000	980	1.000	617



### PRECIO MOSTRADO PARA 1 LADO

Para pedir la mampara completa, es necesario especificar el código del lado izquierdo y del lado derecho.



### TRATAMIENTO ANTICAL GLASSNET

Se trata de una película totalmente transparente en el lado interior del cristal. Esta capa sella los poros para que el agua resbale y deje menos incrustaciones de cal.

→ MOVILIDAD REDUCIDA

# 2 hojas abatibles divisibles



ALTURA  
1.900 MM



ESPESOR  
6 MM

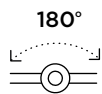

HOJAS 180°  
APERTURA



APERTURA  
IZQUIERDA O DERECHA

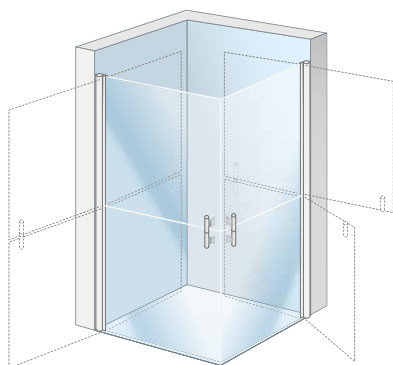

## 2 HOJAS ABATIBLES DIVISIBLES

CÓDIGO	DIMENSIONES (MM)	MEDIDAS DE MONTAJE		€
		MÍNIMO (MM)	MÁXIMO (MM)	
3300150105	700	680	700	675
3300150130	800	780	800	695
3300150155	900	880	900	719
3300150180	1.000	980	1.000	744



### PRECIO MOSTRADO PARA 1 LADO

Para pedir la mampara completa, es necesario especificar el código del lado izquierdo y del lado derecho.



### TRATAMIENTO ANTICAL GLASSNET

Se trata de una película totalmente transparente en el lado interior del cristal. Esta capa sella los poros para que el agua resbale y deje menos incrustaciones de cal.

→ MOVILIDAD REDUCIDA

# 3 hojas plegables



ALTURA  
1.850 MM



ESPESOR  
3 MM

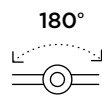

HOJAS 180°  
APERTURA



APERTURA  
IZQUIERDA O DERECHA

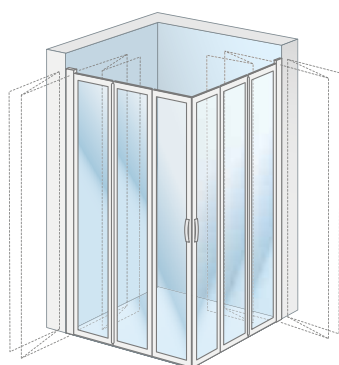

## 3 HOJAS PLEGABLES

CÓDIGO VIDRIO	€	CÓDIGO ACRÍLICO	€	MEDIDAS DE MONTAJE	
				MÍN/MÁX M	ÍN/MÁX
3300050105	568	3300050005	509	680 x 720	680 x 720
3300050120	597	3300050020	548	800 x 840	800 x 840
3300050130	655	3300050030	605	880 x 920	880 x 920
3300050135	597	3300050035	548	680 x 720	880 X 920



### PRECIO MOSTRADO PARA 1 LADO

Para pedir la mampara completa, es necesario especificar el código del lado izquierdo y del lado derecho.



### TRATAMIENTO ANTICAL GLASSNET

Se trata de una película totalmente transparente en el lado interior del cristal. Esta capa sella los poros para que el agua resbale y deje menos incrustaciones de cal.

→ MOVILIDAD REDUCIDA

# 3 hojas plegables



ALTURA  
1.850 MM



APERTURA  
IZQUIERDA O DERECHA

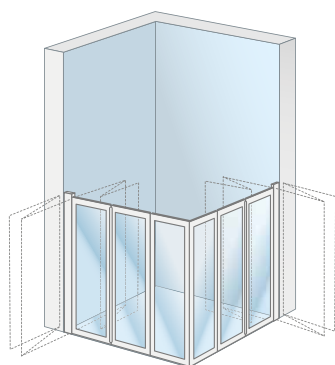

## 3 HOJAS PLEGABLES

CÓDIGO	DIMENSIONES (MM)	MEDIDAS DE MONTAJE		€
		MÍNIMO (MM)	MÁXIMO (MM)	
3300050200	800 x 800	760 x 800	760 x 800	367
3300050205	900 x 900	880 x 920	880 x 920	400



### PRECIO MOSTRADO PARA 1 LADO

Para pedir la mampara completa, es necesario especificar el código del lado izquierdo y del lado derecho.

→ MAMPARAS /

# Decorados y perfiles

Inspírate con las opciones de personalización para mamparas, con todas las opciones que la marca Stillo puede ofrecerte.





# Top

Consultar precio en función del modelo y acabado. Los fijos con decorados hay que indicar lado de instalación.



# Confort +



Consultar precio en función del modelo y acabado.  
Indicar lado de instalación

# Core

Consultar precio en función del modelo y acabado.



## Complementos

CÓDIGO	MODELO	DIMENSIONES (MM)	€
3300900950	Perfil/tubo aluminio mampara plata brillo	20 x 20 x 2.000	<b>33</b>
3300900952	Perfil/tubo aluminio mampara plata brillo	20 x 40 x 2.000	<b>39</b>
3300490000	Perfil/tubo aluminio mampara plata brillo	40 x 40 x 2.000	<b>44</b>
3300900951	Perfil/tubo aluminio mampara negro mate	20 x 20 x 2.000	<b>43</b>
3300900953	Perfil/tubo aluminio mampara negro mate	20 x 40 x 2.000	<b>49</b>
3300900954	Perfil/tubo aluminio mampara negro mate	40 x 40 x 2.000	<b>54</b>



# Grifería Ducha

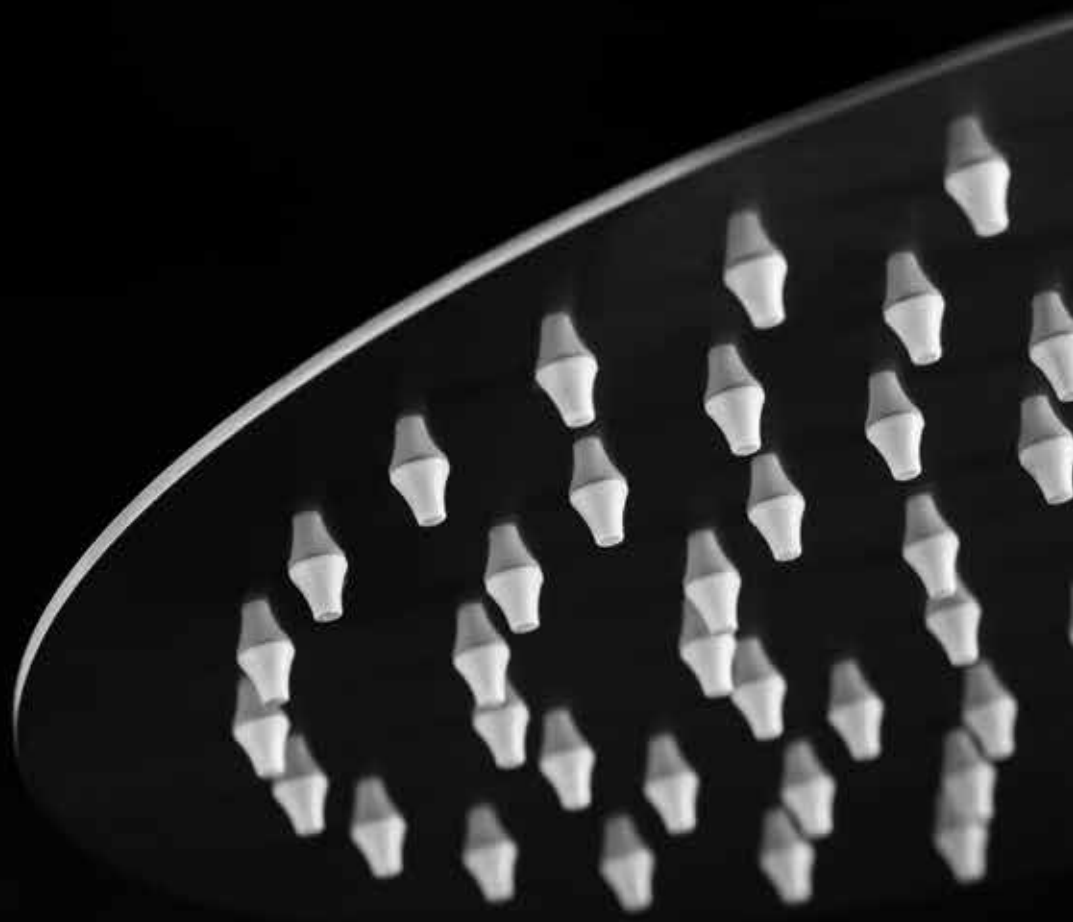



**134. CONJUNTOS TERMOSTÁTICOS**

**148. CONJUNTOS MONOMANDO**

**160. KITS**

Las piezas con las que están elaborados estos grifos están compuestas de acero inoxidable que proporciona una mayor resistencia y durabilidad.

## **TOPE DE SEGURIDAD PARA TERMOSTÁTICOS**

Dispositivo que evita temperaturas superiores a 38°C de manera involuntaria. El usuario debe pulsar el botón para conseguir temperaturas superiores. Ideal para la seguridad infantil. Bloqueo automático en el caso de que se interrumpa el suministro de agua fría en la instalación.

## **TEMPERATURA CON BLOQUEO EN 50°C**

La grifería se bloquea en un máx de 50°C, el usuario no puede alcanzar temperaturas superiores. Ideal para evitar quemaduras. Bloqueo automático en el caso de que se interrumpa el suministro de agua fría en la instalación.

## **CARACTERÍSTICAS TÉCNICAS**

### **• Estanqueidad y resistencia del grifo**

Con el mecanismo obturador en la posición de cerrado resiste una presión de agua de más de 50 bares (Kg/cm<sup>2</sup>) sin que se produzcan fugas ni deformaciones.

### **• Resistencia de los distintos mecanismos**

Stillo cumple con las normas de calidad que aseguran la duración de los mecanismos sin que se produzcan desperfectos.

### **• Resistencia a la corrosión**

La grifería Stillo presenta un recubrimiento de cobre de 20µm que el resto de griferías del mercado normalmente no aplica.

## DUCHAS

### Tecnología AIR IN

Los telefonos y rociadores de ducha usan la tecnología AIR IN. Inyectando aire antes de la salida del agua, se consigue dar volumen a las gotas obteniendo una sensación más suave y confortable en la ducha.

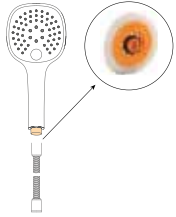

### Opción de regulador con limitador

Todos los manerales permiten limitar el caudal máximo, consiguiendo así un mayor ahorro de agua.

## TERMOSTÁTICOS

### Cartucho cerámico anticalcáreo

Realiza las funciones de caudal ON/OFF y distribución. Gran resistencia. Fabricado bajo la normativa EN1113.

### Temperatura

La temperatura permanece constante ahorrando agua, y además se evitan quemaduras si el suministro de agua fría se interrumpe. Fácil mantenimiento.

### Grifería anti-quemaduras

Este sistema permite que en ningún caso el cuerpo de la grifería se caliente y queme. Ideal para la seguridad infantil.



## CARTUCHOS



### Termostáticos

- **Estabilidad:** la temperatura permanece constante.
- **Confort:** compensa automáticamente los cambios de temperatura.
- **Seguridad:** si el suministro de agua fría se interrumpe, el cartucho no deja pasar agua caliente de inmediato y evita quemaduras.
- **Precisión:** grifos calibrados a 38°C. Temperatura exacta.
- **Exactitud:** cartucho sintético especial, insensible a la cal (Ca).
- **Trazabilidad:** marcado STH y fecha para un mayor control y seguimiento.

### Standard

Se incorporan cerámicas técnicas sintetizadas de alta precisión con gran resistencia al desgaste. Todos los materiales en contacto con el agua cumplen las normas internacionales sanitarias como ACS, KTW & W270, Watermark, etc. La gran sensibilidad, nos confiere en la maneta un largo desplazamiento lateral entre 34° y 42°. Lo que nos permite obtener la temperatura deseada con exactitud.



# Conjuntos Termostáticos

Experiencia duchas de ensueño: Nuestros conjuntos de grifería termostática garantiza un flujo de agua a la temperatura perfecta en todo momento.

## TODA LA GRIFERIA TERMOSTÁTICA INCLUYE

- Inversor integrado.
- Soporte deslizante y regulable en altura.
- Barra telescópica.
- Grifería termostática con cartucho sedal.

## TOPE DE SEGURIDAD PARA TERMOSTÁTICOS

Dispositivo que evita temperaturas superiores a 38°C de manera involuntaria. El usuario debe pulsar el botón para conseguir temperaturas superiores. Ideal para la seguridad infantil. Bloqueo automático en el caso de que se interrumpa el suministro de agua fría en la instalación.

## CARACTERÍSTICAS

- Cuerpo frío (sistema antiquemaduras).
- Tope de seguridad 38°.
- Recubrimiento electrolítico.
- Tratamiento anticorrosión.
- Presión max. Trabajo 5 bar.
- Grifería termostática con cartucho Sedal.



SISTEMA AIR-IN



FÁCIL DE LIMPIAR



ACABADO IMPERMEABLE



PROTECCIÓN ANTICORROSIÓN



ANTI CORROSIÓN



AHORRO AGUA



AHORRO ENERGÍA



SISTEMA TERMOSTÁTICO



CALIDAD CERTIFICADA



ANTI RETORNO



TRATAMIENTO PVD

Aplica al conjunto de grifería Hades.



→ COLECCIONES TERMOSTÁTICOS

# Hades

**MANETA LISA**



TRATAMIENTO  
PVD

Exclusivo para tres tipos de acabados: inox, oro y gun metal.



**CROMO**

3553810860

**422 €**



Maneral de  
**Ø120mm**  
Caudal de  
**10,6 l/min**

**Maneral de ducha  
3 funciones**



**Lluvia**



**Masaje**

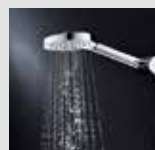

**Mixe**

**Boquillas de  
silicona** que  
facilitan la  
limpieza





**NEGRO MATE**  
3553800860  
**567 €**

**INOX**  
3553815860  
**675 €**

**GUN METAL**  
3553820860  
**773 €**

**ORO**  
3553825860  
**680 €**



Rociador **orientable**  
**de Ø250mm**  
Caudal de **14 l/min**

→ COLECCIONES TERMOSTÁTICOS

# Hades

**MANETA MOLETEADA**



TRATAMIENTO  
PVD

Exclusivo para tres tipos de acabados: inox, oro y gun metal.



**CROMO**

3553811860

**455 €**



Maneral de  
**Ø120mm**  
Caudal de  
**10,6 l/min**

**Maneral de ducha  
3 funciones**



**Lluvia**



**Masaje**

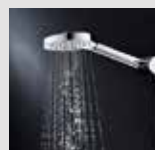

**Mixe**



Rociador **orientable**  
**de Ø250mm**  
Caudal de **14 l/min**



**NEGRO MATE**

3553801860  
550 €

**INOX**

3553816860  
665 €

**GUN METAL**

3553821860  
665 €

**ORO**

3553826860  
665 €



Acabado **gun metal**  
de tacto sedoso



Fascinante juego visual  
de **formas geométricas y  
detalles estructurales**



→ COLECCIONES TERMOSTÁTICOS

# Hades con repisa

**MANETA LISA**



TRATAMIENTO  
PVD

Exclusivo para tres tipos de acabados: inox, oro y gun metal.

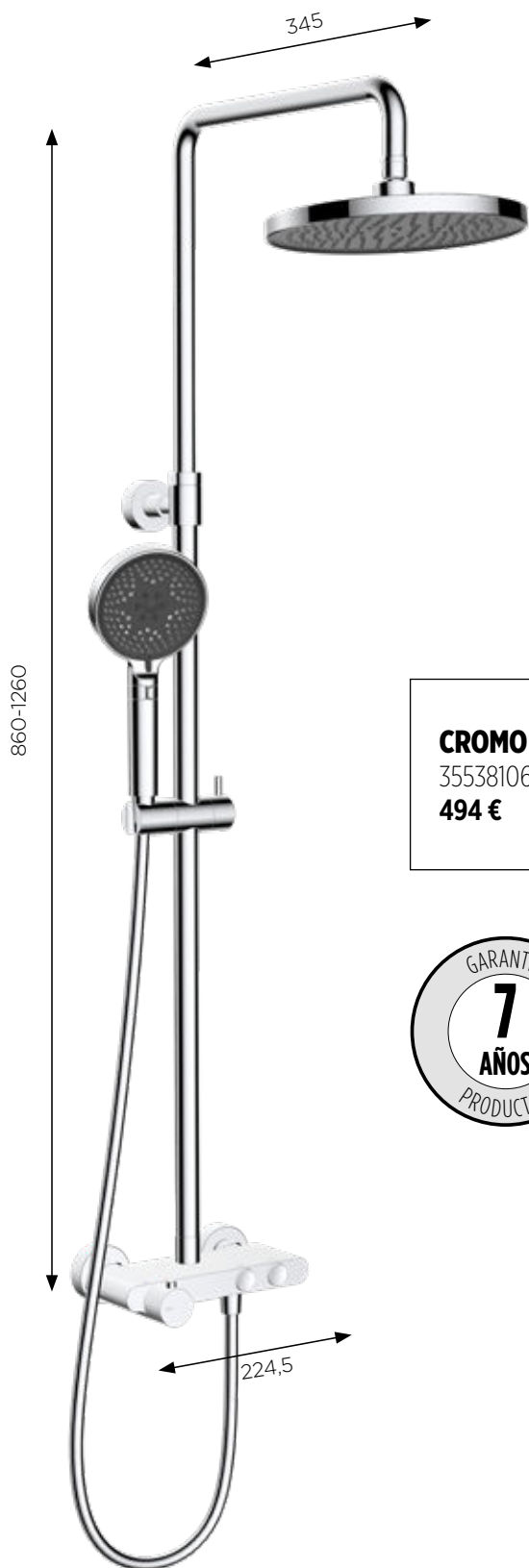

**CROMO**  
3553810619  
**494 €**



Maneral con **diseño lux** en forma de estrella de **Ø120mm** con boquillas de silicona y cabezal que repele la cal Caudal de **9,7 l/min**

**Maneral de ducha 3 funciones**



**Lluvia**



**Masaje**

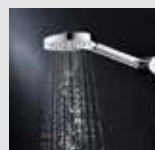

**Mixe**

Rociador **orientable de Ø240mm**  
Caudal de **14,1 l/min**





**NEGRO MATE**

3553800619

644 €

**INOX**

3553815619

747 €

**GUN METAL**

3553820619

891 €

**ORO**

3553825619

752 €

**Fijaciones**

a pared  
**adaptables a la altura** necesaria.

Ideal para sustituir por la barra actual sin necesidad de crear nuevos los agujeros.

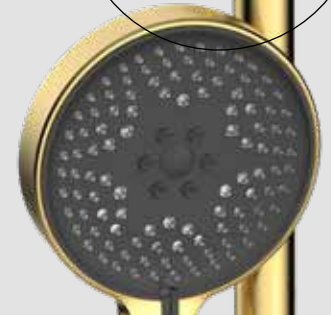
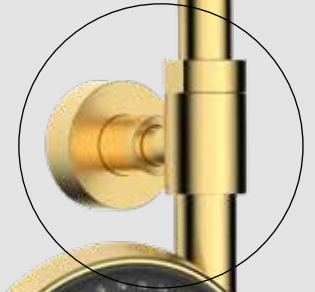

**Rápida y fácil selección** de la salida del agua evitando que las manos se resbalen.

Permite la salida del agua por el rociador y maneral al mismo tiempo.



→ COLECCIONES TERMOSTÁTICOS

# Hades con repisa

**MANETA MOLETEADA**



TRATAMIENTO  
PVD

Exclusivo para tres tipos de acabados: inox, oro y gun metal.



**CROMO**  
3559010410  
545 €



Maneral con **diseño lux** en forma de estrella de **Ø120mm** con boquillas de silicona y cabezal que repele la cal Caudal de **9,7 l/min**

**Maneral de ducha 3 funciones**



**Lluvia**



**Masaje**

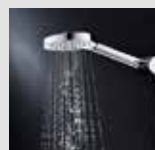

**Mixe**

Rociador **orientable de Ø240mm**  
Caudal de **14,1 l/min**



**Fijaciones**  
a pared  
**adaptables a la**  
**altura** necesaria.

Ideal para  
sustituir por la  
barra actual sin  
necesidad de  
crear nuevos los  
agujeros.



**NEGRO MATE**  
3559000410  
**695 €**

**INOX**  
3559015410  
**795 €**

**GUN METAL**  
3559020410  
**950 €**

**ORO**  
3559025410  
**805 €**

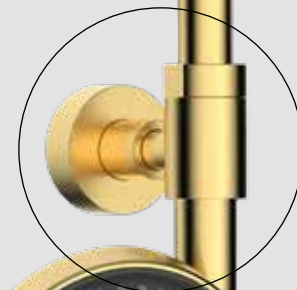

La repisa  
permite  
**apoyar los**  
**productos**  
**de higiene**  
para mayor  
comodidad



→ COLECCIONES TERMOSTÁTICOS

# Zeus



**CROMO**  
3555710860  
**376 €**

Maneral  
**tubular**  
**Ø32mm**  
Caudal de  
**10,5 l/min**

Regulable  
en altura

Maneral  
de ducha  
1 función

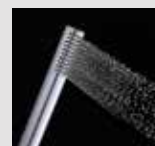

Lluvia

Rociador inox  
**orientable de**  
**Ø250mm**  
Caudal de  
**12,5 l/min**





**NEGRO MATE**  
3555700860  
**438 €**

**INOX**  
3555715860  
**438 €**

**BLANCO**  
3555730860  
**438 €**

**Fijaciones**  
a pared  
**adaptables a la**  
**altura** necesaria.

Ideal para  
sustituir por la  
barra actual sin  
necesidad de  
crear nuevos los  
agujeros.

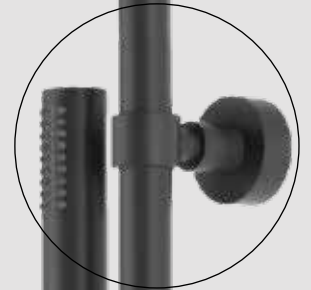

**Boquillas**  
**de silicona**  
que facilitan  
la limpieza



→ COLECCIONES TERMOSTÁTICOS

# Hera

Incluye limitador para reducir el caudal a 8l/min



Maneral  
**Ø80mm**  
Caudal de  
**11,5 l/min**

Maneral  
de ducha  
**3 funciones**



**Lluvia**



**Masaje**

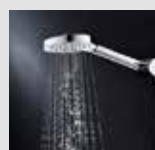

**Mixe**

Rociador inox  
**orientable**  
**de Ø250mm**  
Caudal de  
**13 l/min**





**CROMO**  
3555610860  
**335 €**

**Boquillas de  
silicona** que  
facilitan la  
limpieza



Diseño de  
líneas finas



# Conjuntos Monomando

Se caracteriza por su fácil uso, ya que consta de una única maneta que se gira de derecha a izquierda para regular la temperatura y de arriba a abajo para activar el caudal de agua. Es un mecanismo muy sencillo: la mezcla de agua fría y agua caliente se obtiene gracias a un cartucho cerámico situado dentro del grifo.

## TODA LA GRIFERIA MONOMANDO INCLUYE

- Barra telescópica.
- Inversor integrado.
- Soporte deslizante y regulable en altura.

## CARACTERÍSTICAS

- Recubrimiento electrolítico.
- Tratamiento antical.
- Presión max. Trabajo 5 bar.



SISTEMA  
AIR-IN



FÁCIL  
DE LIMPIAR



ACABADO  
IMPERMEABLE



PROTECCIÓN  
ANTICAL



ANTI  
CORROSIÓN



AHORRO  
AGUA



AHORRO  
ENERGÍA



CALIDAD  
CERTIFICADA



ANTI  
RETORNO





→ COLECCIONES MONOMANDO

# Hades con repisa

**MANETA LISA**



TRATAMIENTO  
PVD

Exclusivo para tres tipos de acabados: inox, oro y gun metal.



**CROMO**  
3553810190  
**438 €**



Maneral  
**con pulsador**  
**Ø120mm**  
Caudal de  
**7,8 l/min**

**Maneral  
de ducha**  
**3 funciones**

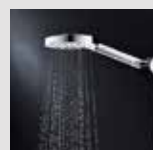

**Lluvia**



**Masaje**

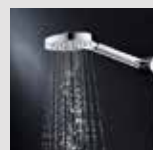

**Mixe**



Rociador inox  
**orientable de**  
**Ø250mm**  
Caudal de  
**12,6 l/min**





**NEGRO MATE**

3553800190  
567 €

**INOX**

3553815190  
654 €

**GUN METAL**

3553820190  
798 €

**ORO**

3553825190  
736 €



**Rápida y fácil selección** de la salida del agua evitando que las manos se resbalen.

Permite la salida del agua por el rociador y maneral al mismo tiempo.



**CROMO**

3553810110  
849 €

**NEGRO**

3553800110  
1.061 €

**INOX**

3553815110  
1.231 €

**GUN METAL**

3553820110  
1.231 €

**ORO**

3553825110  
1.231 €



→ COLECCIONES MONOMANDO

# Hades con repisa



TRATAMIENTO  
PVD

Exclusivo para tres tipos de acabados: inox, oro y gun metal.

## MANETA MOLETEADA



**CROMO**  
3553811410  
465 €



Maneral  
**con pulsador**  
**Ø120mm**  
Caudal de  
**7,8 l/min**

**Maneral  
de ducha**  
**3 funciones**

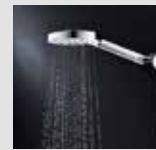

**Lluvia**



**Masaje**

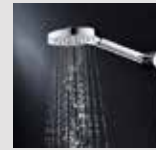

**Mixe**

Rociador inox  
**orientable de**  
**Ø250mm**  
Caudal de  
**12,6 l/min**





**NEGRO MATE**

3553801410  
605 €

**INOX**

3553816410  
695 €

**GUN METAL**

3553821410  
850 €

**ORO**

3553826410  
785 €

**Fijaciones**  
a pared  
**adaptables a la**  
**altura** necesaria.

Ideal para  
sustituir por la  
barra actual sin  
necesidad de  
crear nuevos los  
agujeros.

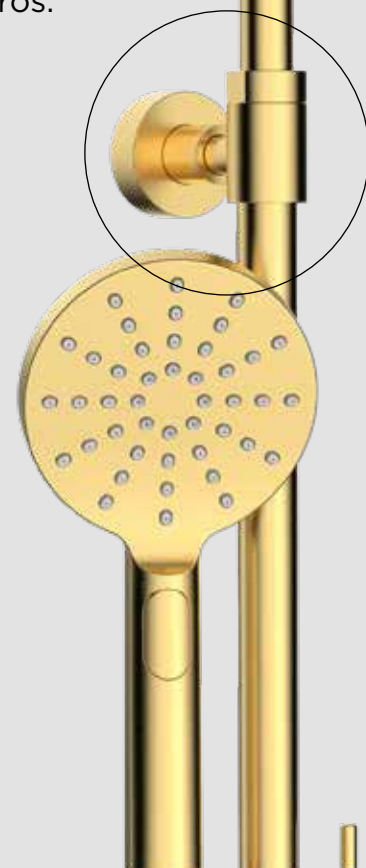

Repisa que  
permite **apoyar**  
**los enseres**  
y cuenta con  
una exclusiva  
maneta de  
fascinante juego  
visual de formas  
geométricas  
y detalles  
estructurales.



→ COLECCIONES MONOMANDO

# Trevi EVO



Maneral de  
**Ø80mm**  
una función  
Caudal de  
**15,9 l/min**



Rociador inox  
**orientable**  
**de Ø250mm**  
Caudal de  
**20,2 l/min**





**NEGRO MATE**  
3559010282  
**385 €**



Boquillas  
de **fácil**  
**limpieza**



**Fina palanca**  
que permite  
regular el  
caudal



→ COLECCIONES MONOMANDO

# Zeus



**CROMO**  
3555710850  
273 €

Maneral  
**tubular**  
**Ø32mm**  
Caudal de  
**10,3 l/min**

**Boquillas**  
de silicona  
que facilitan  
la limpieza

**Maneral**  
de ducha  
**1 funcion**



**Lluvia**

Rociador inox  
**orientable de**  
**Ø250mm**  
Caudal de  
**16,6 l/min**





**NEGRO MATE**  
3555700850  
**361 €**

**INOX**  
3555715850  
**361 €**

**BLANCO**  
3555730850  
**361 €**

**Fijaciones**  
a pared  
**adaptables a la**  
**altura** necesaria.

Ideal para  
sustituir por la  
barra actual sin  
necesidad de  
crear nuevos los  
agujeros.

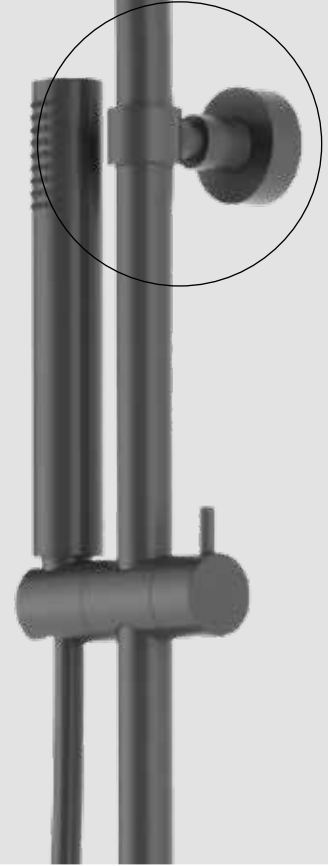

Palanca de  
**apertura**  
**soft**



→ COLECCIONES MONOMANDO

**Hera** Incluye limitador para reducir el caudal a 8l/min.



**Cromo**  
3555610850  
215 €

Maneral  
**con pulsador**  
**Ø80mm**  
Caudal de  
**10,7 l/min**

**Maneral de ducha**  
**3 funciones**



**Lluvia**



**Masaje**

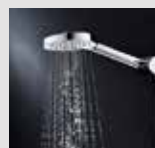

**Mixe**



Rociador inox  
**orientable de**  
**Ø250mm**  
Caudal de  
**12,1 l/min**

**Boquillas de**  
**silicona** que  
facilitan la  
limpieza





**NEGRO MATE**  
3555600850  
**282 €**

Adaptable  
a la **altura**  
**deseada**



Palanca de  
**apertura**  
**soft**



→ GRIFERÍA DUCHA /

# Kits

Transforma tu rutina diaria en un placer absoluto con nuestros kits. Estilo minimalista en cada detalle de tu espacio de ducha.

## CARACTERÍSTICAS



SISTEMA  
AIR-IN



MAYOR  
DURABILIDAD



FÁCIL  
DE LIMPIAR



ACABADO  
IMPERMEABLE



PROTECCIÓN  
ANTICAL



ANTI  
CORROSIÓN



AHORRO  
AGUA



AHORRO  
ENERGÍA



CALIDAD  
CERTIFICADA



ANTI  
RETORNO





# Guía de selección

PASO 1: SELECCIONA LA GRIFERÍA	PASO 2: SELECCIONA EL ACABADO	PASO 3: SELECCIONA TU ROCIADOR
GRIFERÍA	COLOR	ROCIADOR
TERMOSTÁTICO	CROMO	REDONDO
	NEGRO	CUADRADO
		REDONDO
	CUADRADO	
MONOMANDO	CROMO	REDONDO
	NEGRO	CUADRADO
		REDONDO
		CUADRADO

**PASO 4:  
SELECCIONA TU MANERAL**

<b>DIMENSIONES</b>	<b>FORMA</b>	<b>CÓDIGO</b>	<b>Nº PÁGINA</b>
Ø250	REDONDO 3F	3553810900	164
	TUBULAR 1F	3553810901	165
Ø200	REDONDO 1F	3559010903	164
	CUADRADO 1F	3559010902	165
Ø250	REDONDO 3F	3553800900	166
	TUBULAR 1F	3553800901	167
Ø200	REDONDO 1F	3559000901	166
	CUADRADO 1F	3559000900	167
Ø250	REDONDO 3F	3553810902	168
	TUBULAR 1F	3553810903	169
Ø200	REDONDO 1F	3552510901	168
	CUADRADO 1F	3552510900	169
Ø250	REDONDO 3F	3553800902	170
	TUBULAR 1F	3553800903	171
Ø200	REDONDO 1F	3552500901	170
	CUADRADO 1F	3552500900	171



# Kits termostáticos

## CROMO

### KIT TERMOSTÁTICO EMPOTRAR Ø200 / R.1F

	CÓDIGO	€
<b>KIT COMPLETO</b>	<b>3559010903</b>	<b>321</b>
MEZCLADOR TERMOSTÁTICO 2V EMPOTRAR*	3559010145	180
ROCIADOR DUCHA CUADRADO INOX 200MM	3559850400	38
BRAZO ROCIADOR MURAL 400MM S2 CROMO	3559850281	34
MANERAL DUCHA TELÉFONO ZEUS 1 F/100	3559800910	18
SALIDA FLEXO MURAL CON SOPORTE REDONDO CROMO	3559850519	18
FLEXO PVC SATINADO 175 CM 1/2	3559850302	24

\*A COMPLETAR CON BOX: 3551410910



### KIT TERMOSTÁTICO EMPOTRAR Ø250 / R.3F

	CÓDIGO	€
<b>KIT COMPLETO</b>	<b>3553810900</b>	<b>350</b>
MEZCLADOR TERMOSTÁTICO HADES 2-3 VÍAS EMPOTRAR*	3553810690	191
ROCIADOR CIRCULAR INOX 250MM	3559850401	54
BRAZO ROCIADOR MURAL 400MM S2 CROMO	3559850281	35
MANERAL DUCHA TELÉFONO SLIM 3F/120	3559800912	28
SALIDA FLEXO MURAL CON SOPORTE REDONDO CROMO	3559850519	19
FLEXO PVC SATINADO 175 CM 1/2	3559850302	25

\*A COMPLETAR CON BOX:3553810906



# Kits termostáticos

## CROMO

### KIT TERMOSTÁTICO EMPOTRAR Ø250 / T.1F

	CÓDIGO	€
<b>KIT COMPLETO</b>	<b>3553810901</b>	<b>340</b>
MEZCLADOR TERMOSTÁTICO HADES DUCHA 2-3 VÍAS EMPOTRAR*	3553810690	191
ROCIADOR CIRCULAR INOX 250MM	3559850401	54
BRAZO ROCIADOR MURAL 400MM S2 CROMO	3559850281	35
MANERAL DUCHA ZEUS TUBULAR REDONDO 1F	3559800915	18
SALIDA FLEXO MURAL CON SOPORTE REDONDO CROMO	3559850519	19
FLEXO PVC SATINADO 175 CM 1/2	3559850302	25

\*A COMPLETAR CON BOX: 3553810906

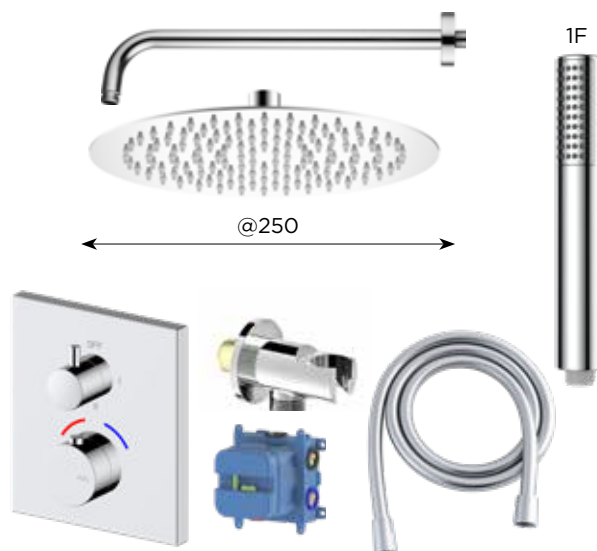

### KIT TERMOSTÁTICO EMPOTRAR 200 / C.1F

	CÓDIGO	€
<b>KIT COMPLETO</b>	<b>3559010902</b>	<b>367</b>
MEZCLADOR TERMOSTÁTICO 2V EMPOTRAR*	3559010145	185
ROCIADOR DUCHA CUADRADO INOX 200MM	3559850406	39
BRAZO ROCIADOR MURAL 400MM CUADRADO S2	3559850285	79
MANERAL DUCHA TELÉFONO CUADRADO 1 F CROMO	3559800913	19
SALIDA FLEXO MURAL CON SOPORTE CUADRADO CROMO	3559850521	20
FLEXO PVC SATINADO 175 CM 1/2	3559850302	25

\*A COMPLETAR CON BOX: 3551410910



# Kits termostáticos

**NEGRO**

## KIT TERMOSTÁTICO EMPOTRAR Ø200 / R.1F

	CÓDIGO	€
<b>KIT COMPLETO</b>	<b>3559000901</b>	<b>375</b>
MEZCLADOR TERMOSTÁTICO 2V EMPOTRAR*	3559000145	206
ROCIADOR DUCHA CIRCULAR INOX 200MM	3559850403	55
BRAZO ROCIADOR MURAL 400MM CUADRADO S2	3559850283	43
MANERAL DUCHA TELÉFONO ZEUS 1 F 100	3559800911	20
SALIDA FLEXO MURAL CON SOPORTE REDONDO	3559850520	21
FLEXO PVC NEGRO 175 CM 1/2	3559850350	31

\*A COMPLETAR CON BOX: 3551410910



## KIT TERMOSTÁTICO EMPOTRAR Ø250 / R.3F

	CÓDIGO	€
<b>KIT COMPLETO</b>	<b>3553800900</b>	<b>438</b>
MEZCLADOR TERMOSTÁTICO HADES DUCHA 2-3 VÍAS EMPOTRAR*	3553800690	227
ROCIADOR DUCHA CUADRADO INOX 250MM	3559850404	69
BRAZO ROCIADOR MURAL 400MM S2 CROMO	3559850283	43
MANERAL DUCHA TELEFONO SLIM 3F/120 NEGRO	3559800038	47
SALIDA FLEXO MURAL CON SOPORTE REDONDO CROMO	3559850520	21
FLEXO PVC SATINADO 175 CM 1/2	3559850350	31

\*A COMPLETAR CON BOX: 3553810906



# Kits termostáticos

## NEGRO

### KIT TERMOSTÁTICO EMPOTRAR Ø250 / T.1F

	CÓDIGO	€
<b>KIT COMPLETO</b>	<b>3553800901</b>	<b>410</b>
MEZCLADOR TERMOSTÁTICO HADES DUCHA 2-3 VÍAS EMPOTRAR*	3553800690	227
ROCIADOR DUCHA CIRCULAR INOX 250MM	3559850404	69
BRAZO ROCIADOR MURAL 400MM S2	3559850283	43
MANERAL DUCHA ZEUS TUBULAR REDONDO 1F	3559800916	20
SALIDA FLEXO MURAL CON SOPORTE REDONDO	3559850520	21
FLEXO PVC NEGRO 175 CM 1/2	3559850350	31

\* A COMPLETAR CON BOX: 3553810906



### KIT TERMOSTÁTICO EMPOTRAR 200 / C.1F

	CÓDIGO	€
<b>KIT COMPLETO</b>	<b>3559000900</b>	<b>438</b>
MEZCLADOR TERMOSTÁTICO 2V EMPOTRAR*	3559000145	206
ROCIADOR DUCHA CUADRADO INOX 200MM NEGRO	3559850409	55
BRAZO ROCIADOR MURAL 400MM CUADRADO S2 NEGRO	3559850267	105
MANERAL DUCHA TELÉFONO CUADRADO 1F NEGRO	3559800914	19
SALIDA FLEXO MURAL CON SOPORTE CUADRADO CROMO	3559850522	23
FLEXO PVC NEGRO 175 CM 1/2	3559850350	31

\* A COMPLETAR CON BOX: 3551410910



→ KITS

# Kits monomando

**CROMO**

## KIT MONOMANDO EMPOTRAR Ø250 / R.3F

	<b>CÓDIGO</b>	<b>€</b>
<b>KIT COMPLETO</b>	<b>3553810902</b>	<b>304</b>
MONOMANDO HADES DUCHA 2V EMPOTRAR*	3553810307	144
ROCIADOR DUCHA CIRCULAR INOX 250MM	3559850401	54
BRAZO ROCIADOR MURAL 400MM S2 CROMO	3559850281	35
MANERAL DUCHA TELÉFONO SLIM 3F/120	3559800912	28
SALIDA FLEXO MURAL CON SOPORTE REDONDO CROMO	3559850519	19
FLEXO PVC SATINADO 175 CM 1/2	3559850302	25

\* A COMPLETAR CON BOX: 3551410910



## KIT MONOMANDO EMPOTRAR Ø200 / R.1F

	<b>CÓDIGO</b>	<b>€</b>
<b>KIT COMPLETO</b>	<b>3552510901</b>	<b>260</b>
MONOMANDO KIOS BAÑO/DUCHA 2V EMPOTRAR*	3552510110	124
ROCIADOR DUCHA CIRCULAR INOX 200MM	3559850400	39
BRAZO ROCIADOR MURAL 400MM S2 CROMO	3559850281	35
MANERAL DUCHA TELÉFONO ZEUS 1F/100	3559800910	19
SALIDA FLEXO MURAL CON SOPORTE REDONDO CROMO	3559850519	19
FLEXO PVC SATINADO 175 CM 1/2	3559850302	25

\* A COMPLETAR CON BOX: 3551410910



# Kits monomando

## CROMO

### KIT MONOMANDO EMPOTRAR 200 / C.1F

	CÓDIGO	€
<b>KIT COMPLETO</b>	<b>3552510900</b>	<b>305</b>
MONOMANDO KIOS BAÑO/DUCHA 2V EMPOTRAR*	3552510110	124
ROCIADOR DUCHA CUADRADO INOX 200MM	3559850406	39
BRAZO ROCIADOR MURAL 400MM CUADRADO S2	3559850285	79
MANERAL DUCHA TELÉFONO CUADRADO 1 F CROMO	3559800913	19
SALIDA FLEXO MURAL CON SOPORTE CUADRADO CROMO	3559850521	20
FLEXO PVC SATINADO 175 CM 1/2	3559850302	25

\* A COMPLETAR CON BOX: 3551410910

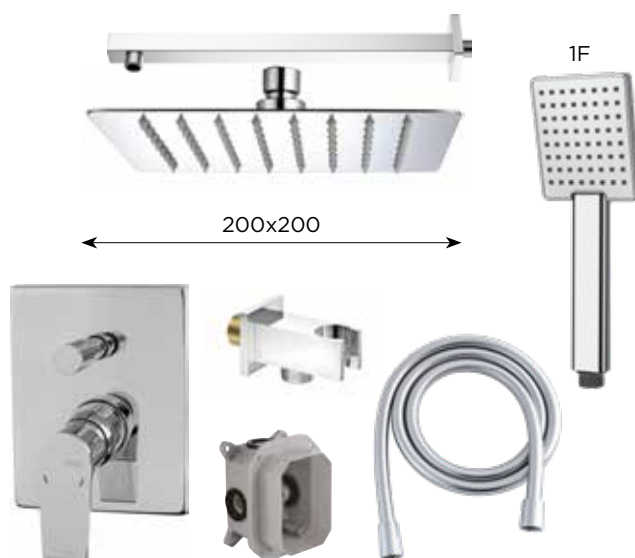

### KIT MONOMANDO EMPOTRAR Ø250 / T.1F

	CÓDIGO	€
<b>KIT COMPLETO</b>	<b>3553810903</b>	<b>294</b>
MONOMANDO HADES DUCHA 2-3 VÍAS EMPOTRAR*	3553810307	144
ROCIADOR CIRCULAR INOX 250MM	3559850401	54
BRAZO ROCIADOR MURAL 400MM S2 CROMO	3559850281	35
MANERAL DUCHA ZEUS TUBULAR REDONDO 1F	3559800915	18
SALIDA FLEXO MURAL CON SOPORTE REDONDO CROMO	3559850519	19
FLEXO PVC SATINADO 175 CM 1/2	3559850302	25

\* A COMPLETAR CON BOX: 3553810905



→ KITS

# Kits monomando

**NEGRO**

## KIT MONOMANDO EMPOTRAR Ø250 / R.3F

	CÓDIGO	€
<b>KIT COMPLETO</b>	<b>3553800902</b>	<b>383</b>
MONOMANDO HADES DUCHA 2-3 VÍAS EMPOTRAR*	3553800307	172
ROCIADOR DUCHA CIRCULAR INOX 250MM	3559850404	69
BRAZO ROCIADOR MURAL 400MM S2	3559850283	43
MANERAL DUCHA TELÉFONO SLIM NEGRO 3 F/120	3559800038	47
SALIDA FLEXO MURAL CON SOPORTE REDONDO	3559850520	21
FLEXO PVC NEGRO 175 CM 1/2	3559850350	31

\* A COMPLETAR CON BOX: 3553810905



## KIT MONOMANDO EMPOTRAR Ø200 / R.1F

	CÓDIGO	€
<b>KIT COMPLETO</b>	<b>3552500901</b>	<b>303</b>
MONOMANDO KIOS BAÑO/DUCHA 2V EMPOTRAR*	3552500110	134
ROCIADOR DUCHA CIRCULAR INOX 200MM	3559850403	55
BRAZO ROCIADOR MURAL 400MM S2	3559850283	43
MANERAL DUCHA TELÉFONO ZEUS 1F/100	3559800911	20
SALIDA FLEXO MURAL CON SOPORTE REDONDO	3559850520	21
FLEXO PVC NEGRO 175 CM 1/2	3559850350	31

\* A COMPLETAR CON BOX: 3551410910



# Kits monomando

## NEGRO

### KIT MONOMANDO EMPOTRAR 200 / C.1F

	CÓDIGO	€
<b>KIT COMPLETO</b>	<b>3552500900</b>	<b>366</b>
MONOMANDO KIOS BAÑO/DUCHA 2V EMPOTRAR NEGRO*	3552500110	134
ROCIADOR DUCHA CUADRADO INOX 200MM NEGRO	3559850409	55
BRAZO ROCIADOR MURAL 400MM CUADRADO S2 NEGRO	3559850267	105
MANERAL DUCHA TELÉFONO CUADRADO 1F NEGRO	3559800914	19
SALIDO FLEXO MURAL CON SOPORTE CUADRADO NEGRO	3559850522	23
FLEXO PVC NEGRO 175 CM 1/2	3559850350	31

\* A COMPLETAR CON BOX: 3551410910



### KIT MONOMANDO EMPOTRAR Ø250 / T.1F

	CÓDIGO	€
<b>KIT COMPLETO</b>	<b>3553800903</b>	<b>355</b>
MONOMANDO HADES DUCHA 2-3 VÍAS EMPOTRAR*	3553800307	172
ROCIADOR DUCHA CIRCULAR INOX 250MM	3559850404	69
BRAZO ROCIADOR MURAL 400MM S2 CROMO	3559850283	43
MANERAL DUCHA ZEUS TUBULAR REDONDO 1F	3559800916	20
SALIDA FLEXO MURAL CON SOPORTE REDONDO	3559850520	21
FLEXO PVC NEGRO 175 CM 1/2	3559850350	31

\* A COMPLETAR CON BOX: 3559810905



# Complementos





- 174. **JABONERAS**
- 178. **ACCESORIOS DUCHA  
PARA MOVILIDAD  
REDUCIDA**

→ GRIFERÍA DUCHA /

# Jaboneras y papeleras

Con sus suaves líneas rectas enlaza la elegancia y la funcionalidad creando un estilo minimalista que destaca en tu ducha.

## CARACTERÍSTICAS

---



MAYOR  
DURABILIDAD



FÁCIL  
DE LIMPIAR





# Jaboneras

## JABONERA ANGULAR



	CÓDIGO	DIMENSIONES(MM)	€
CROMO	3406090205	154 x 45 x 154	58

## JABONERA ANGULAR MEDIA



	CÓDIGO	DIMENSIONES(MM)	€
NEGRO	3406090400	260 x 85 x 164	79
CROMO	3406090210	260 x 85 x 164	61
INOX	3406090600	260 x 80 x 164	68

## JABONERA ANGULAR PROFUNDA



	CÓDIGO	DIMENSIONES(MM)	€
NEGRO	3406090401	270 x 105 x 194	81
CROMO	3406090212	270 x 100 x 194	63
INOX	3406090602	270 x 100 x 194	70

## JABONERA RECTANGULAR



	CÓDIGO	DIMENSIONES(MM)	€
CROMO	3406090215	210 x 37 x 128	56

## JABONERA RECTANGULAR MEDIA



	CÓDIGO	DIMENSIONES(MM)	€
NEGRO	3406090402	208 x 63 x 128	78
CROMO	3406090220	208 x 63 x 128	61
INOX	3406090601	209 x 60 x 119	68

## JABONERA RECTANGULAR PROFUNDA



	CÓDIGO	DIMENSIONES(MM)	€
NEGRO	3406090403	300 x 78 x 130	82
CROMO	3406090222	300 x 78 x 130	64
INOX	3406090603	304 x 80 x 134	71

## JABONERA BARRA DUCHA



	CÓDIGO	DIMENSIONES(MM)	€
CROMO	3406090500	280 x 75 x 100	11

## PORTAGEL COLGANTE



	CÓDIGO	DIMENSIONES(MM)	€
CROMO	3406090240	266 x 175 x 132	65

## PORTAGEL COLGANTE



	CÓDIGO	DIMENSIONES(MM)	€
CROMO	3406090040	250 x 450 x 130	61

## CUBOS DE PEDAL



	<b>CÓDIGO</b>	<b>DIMENSIONES(MM)</b>	<b>€</b>
3 LITROS	3406090003	224 x 260	<b>37</b>
5 LITROS	3406090005	264 x 275	<b>40</b>
12 LITROS	3406090012	309 x 400	<b>66</b>
20 LITROS	3406090015	380 x 475	<b>108</b>



# Accesorios ducha para movilidad reducida

Descubre nuestra gama de accesorios para baños, especialmente diseñados para mejorar el bienestar de personas con limitaciones físicas. Fabricados con materiales de alta durabilidad, ofrecen el soporte y la seguridad necesarios para un uso diario. Cada pieza se integra elegantemente en cualquier espacio garantizando funcionalidad y resistencia.

## CARACTERÍSTICAS



MOBILIDAD  
REDUCIDA



APTO  
MAYORES

## CARACTERÍSTICAS COMUNES ACCESORIOS DUCHA

- Las barras de seguridad están fabricadas en acero inoxidable de alta calidad: El material empleado en la fabricación de las barras de seguridad Stillo es el acero inoxidable tipo AISI 304 (Cr-Ni). El espesor del tubo empleado es de 1,5 mm, lo que proporciona al accesorio una gran solidez.
- Satinado especial anti-huellas: Las barras están acabadas con un satinado especial anti-huellas que disimula todo tipo de manchas y es muy fácil de limpiar.
- Asiento abatible en acero inox AISI 304, acabado satinado, para duchas y vestidores.
  - Adecuado para lavabos específicos para personas de edad avanzada o con movilidad reducida.
  - Indicado para conseguir baños sin barreras arquitectónicas de accesibilidad.
  - Máxima durabilidad, resistencia al agua y fácil limpieza.
  - Generalmente, va acompañado de una barra de apoyo.





# Asientos ducha

**ASIENTO DE DUCHA ABS  
ABATIBLE CON ASA DE ACERO  
INOX BRILLO**



CÓDIGO	DIMENSIONES (MM)	€
3408250015	320 x 350	105

**ASIENTO DUCHA ABATIBLE  
BLANCO - GRIS**



CÓDIGO	DIMENSIONES (MM)	€
3406080315 BLANCO	420 x 440	191
3406080305 GRIS	420 x 440	191

**BANCO SOBRE BAÑERA INOX  
BLANCO**



CÓDIGO	DIMENSIONES (MM)	€
3406080330	151 x 700 x 308	108

**ABATIBLE CON RESPALDO  
BLANCO**



CÓDIGO	DIMENSIONES (MM)	€
3406080320	420 x 440	247

**ABATIBLE CON RESPALDO GRIS**



CÓDIGO	DIMENSIONES (MM)	€
3406080310	420 x 440	247

**BANQUETA ALUMINIO REGULABLE  
40-50 CM**



CÓDIGO	DIMENSIONES (MM)	€
3406070006	310 x 501	67

**BANQUETA DUCHA INOX BLANCO**



CÓDIGO	DIMENSIONES (MM)	€
3406080325	420 x 350 x 70	108

# Barras de apoyo

## BARRA DE SEGURIDAD ANTIDESLIZANTE



CÓDIGO	DIMENSIONES (MM)	€
3406090030	Ø28 x 330	34
3406090031	Ø28 x 460	58

## BARRA DE APOYO RECTA SATINADA



CÓDIGO	DIMENSIONES (MM)	€
3454540026	Ø19 x 250	20
3454540031	Ø25 x 305	28

## BARRA DE APOYO RECTA BRILLO



CÓDIGO	DIMENSIONES (MM)	€
3454540025	Ø19 x 250	20
3454540030	Ø25 x 305	28

## BARRA RECTA INOX SATINADO



CÓDIGO	DIMENSIONES (MM)	€
3406080003	Ø35 x 386	32
3406080007	Ø35 x 537	34
3406080012	Ø35 x 690	42
3406080017	Ø35 x 893	43

## BARRA RECTA



CÓDIGO		DIMENSIONES (MM)	€
BLANCA	NEGRA		
3406080203	3406080350	Ø32 x 386	22
3406080207	3406080351	Ø32 x 537	28
3406080212	3406080352	Ø32 x 690	30
3406080217	3406080353	Ø32 x 893	34

## BARRA DOS PAREDES



CÓDIGO	DIMENSIONES (MM)	€
3406080102	Ø35 x 800 x 680	118

## BARRA ÁNGULO 135° CON JABONERA



CÓDIGO	DIMENSIONES (MM)	€
3406080077	Ø35 x 900 x 590	83

## BARRA ÁNGULO 135°



CÓDIGO	DIMENSIONES (MM)	€
3406080072	Ø35 x 890 x 540	62

## BARRA ABATIBLE

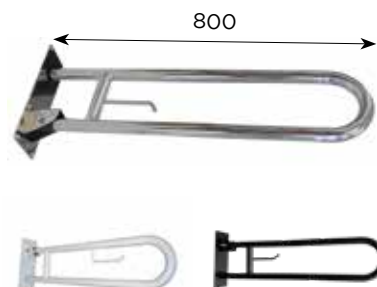

	CÓDIGO	DIMENSIONES (MM)	€
<b>INOX</b>	3406080052	Ø32 x 800 x 194	124
<b>BLANCO</b>	3406080252	Ø32 x 800 x 194	108
<b>NEGRO</b>	3406080354	Ø32 x 800 x 194	108

# Medidas y cuidados





**184. TOMA DE MEDIDAS**

**186. TIPOS DE INSTALACIÓN**

**187. USO Y MANTENIMIENTO**

# Toma de medidas

Tomar correctamente las medidas del lugar donde se va a colocar el plato de ducha es fundamental a la hora de realizar el pedido. Para ello utilizamos un flexómetro o una cinta métrica.

## 01. PLATOS ELEVADOS

En las instalaciones que tienen un borde elevado hay que tener en cuenta su forma para tomar las medidas correctas.

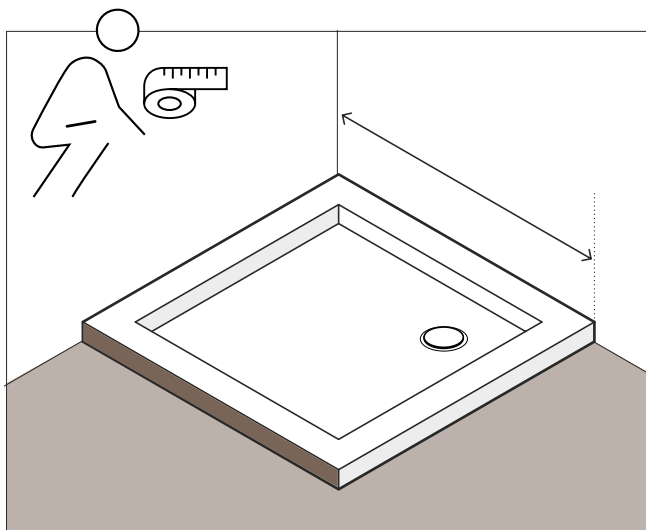

### A. SIN CANTO ROMO

Tomaremos la medida desde el canto hasta la pared.

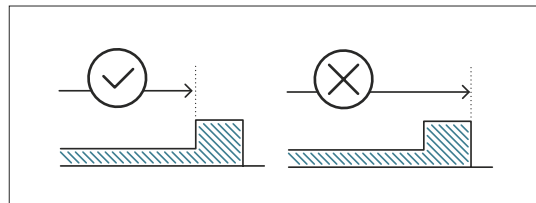

### B. CON CANTO ROMO

Tomaremos la medida desde el romo hasta la pared.

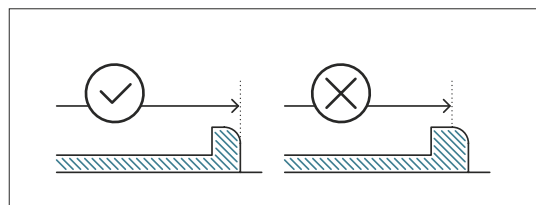

## 02. PLATOS A RAS DE SUELO

Las medidas vienen dadas por la parte más exterior de la mampara en su base, incluyendo la parte del perfil que sobresale del vidrio.

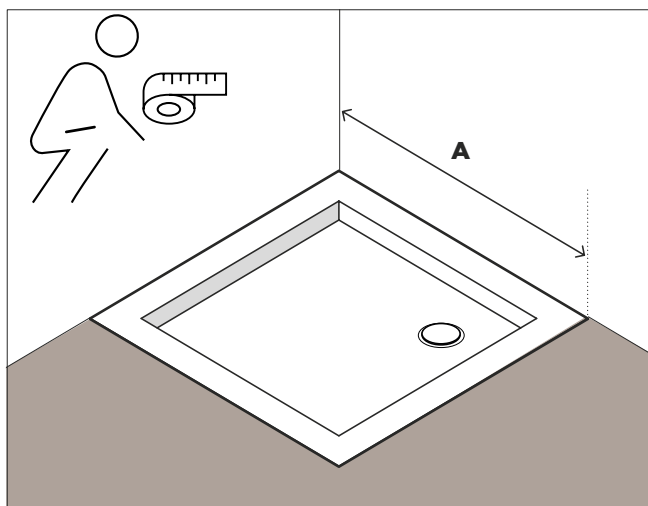

### A. VIDRIO Y UNIÓN COINCIDEN

El vidrio coincide con la junta de unión plato-suelo. (Indicar en el pedido)

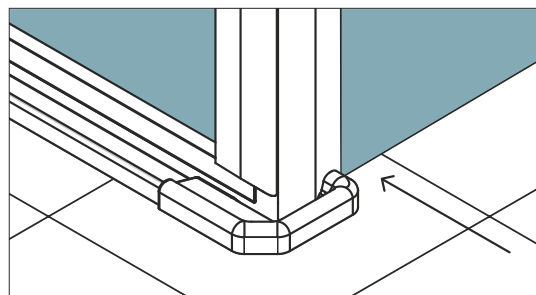

### B. VIDRIO Y UNIÓN NO COINCIDEN

El vidrio coincide con la junta de unión plato-suelo.

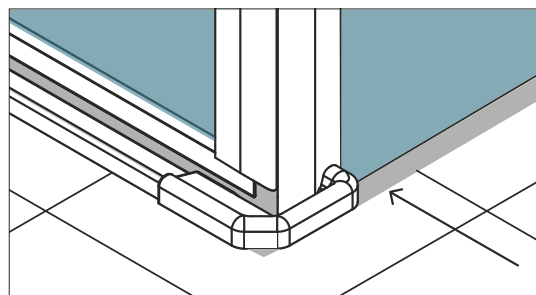

### 03. PLATOS ENTRE PAREDES

Debemos tomar las medidas a 3 alturas distintas para asegurar la correcta instalación del plato.

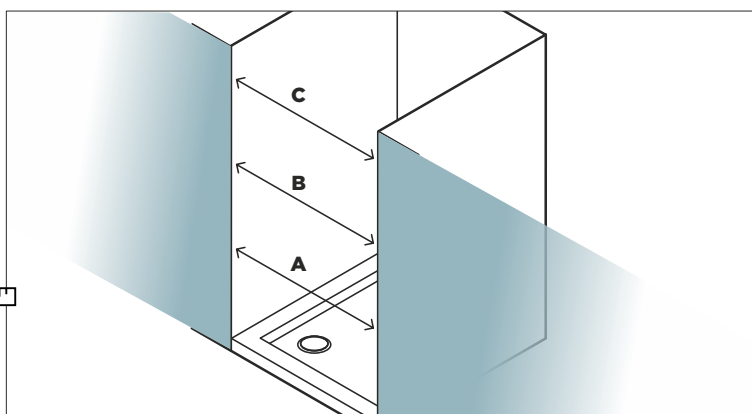
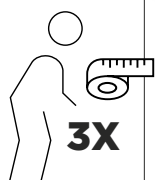

### 04. SEGÚN LA FORMA DEL PLATO

Cada tipología de plato requiere de una medición específica.

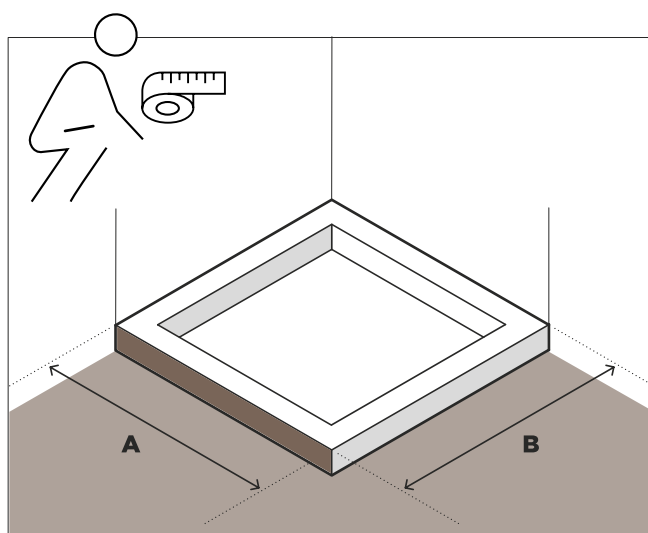

#### A. PLATOS ANGULARES

Se toma la medida desde la parte exterior del plato hasta la pared.

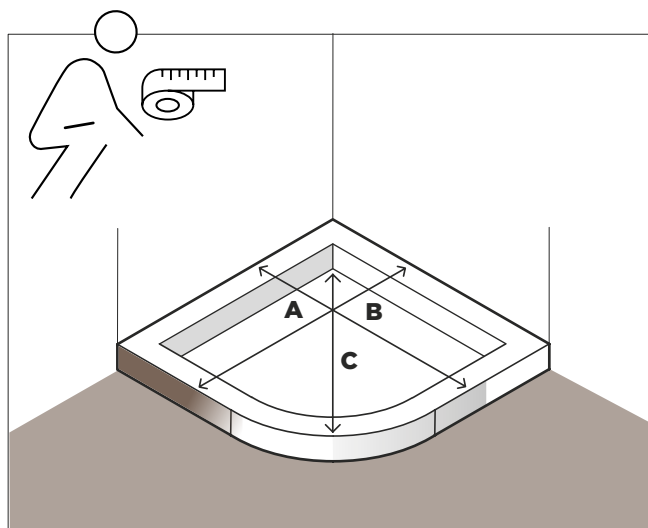

#### B. PLATOS CURVOS

Se toma la medida desde la parte exterior del plato hasta la pared, así como la diagonal del plato.

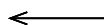

# Tipos de instalación

## 01. PLATOS ELEVADOS

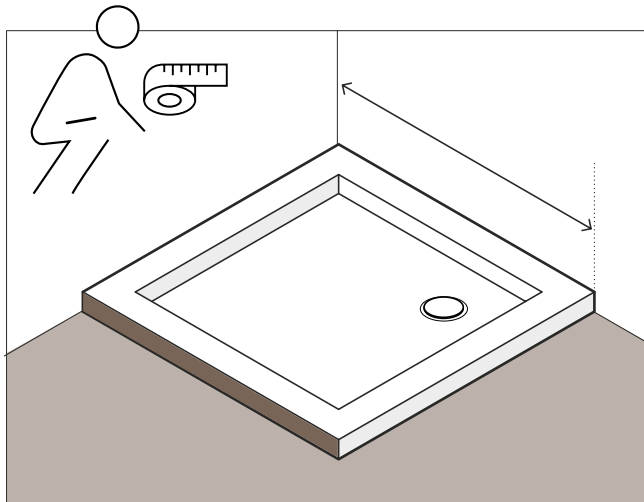

**A. CON DISTANCIA DE MONTAJE**

**B. SIN DISTANCIA DE MONTAJE**

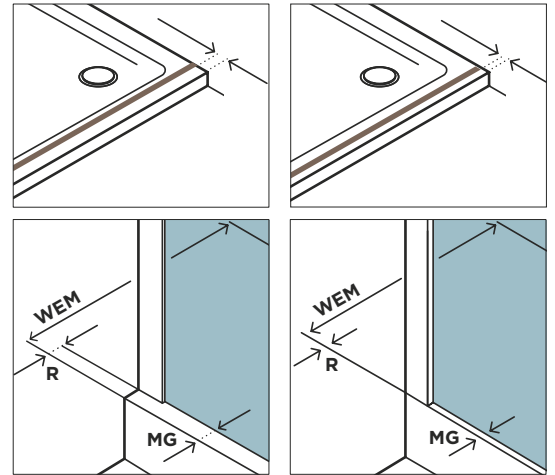

**WEM:** Medida de plato de ducha · **MG:** Distancia a centro de cristal · **R:** Distancia de montaje

## 02. PLATOS ENCLASTRADOS

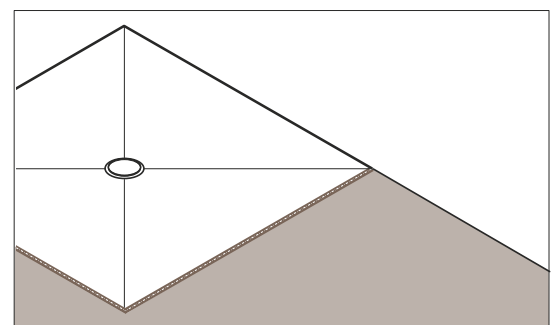
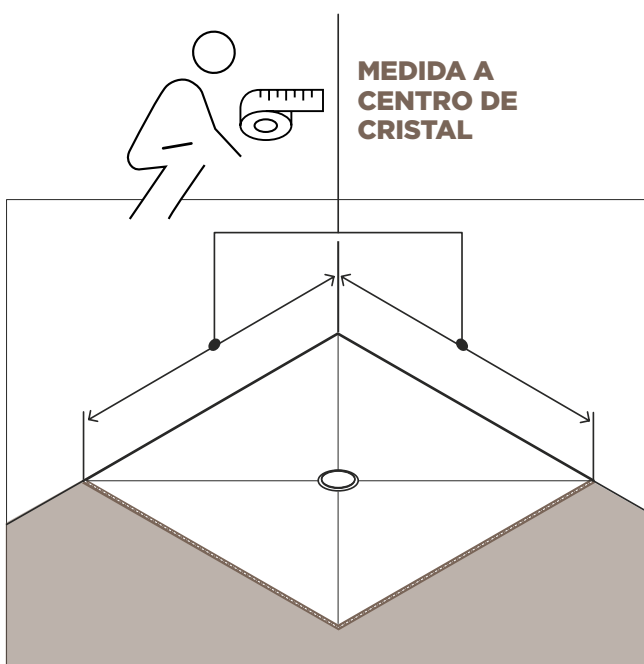

**M:** Medida de plato de ducha

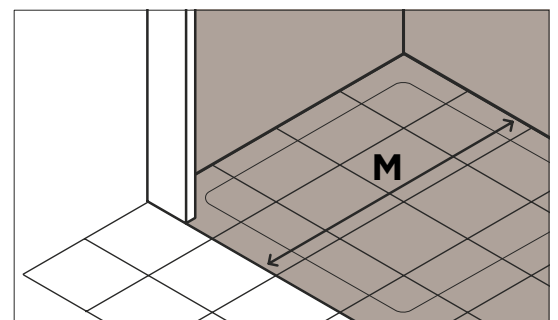

# Uso y mantenimiento de platos

Es importante un correcto mantenimiento de los platos de ducha para sacarles el máximo rendimiento.

**01.**



## TRAS CADA USO

Tras la ducha, enjuagar el plato con agua y ventilar bien la zona de ducha para procurar un secado adecuado.

**02.**



## LIMPIEZA INTENSIVA

Lavar el plato con agua y jabón para baños con una esponja no abrasiva o un paño suave de algodón. Evitar trapos sintéticos o de microfibra porque pueden rayar la superficie.

**03.**



## ELIMINAR RESTOS DE CAL

Retirar la rejilla para que no se estropee y aplicar un antical doméstico, o vinagre rebajado con 2/3 de agua. Dejar actuar durante 15 min. Finalmente enjuagar con abundante agua.

**04.**



## LIMPIAR INTERCAMBIADOR

Con la rejilla quitada, realizar una limpieza con los mismos utensilios con los que hemos limpiado la superficie del plato, y posteriormente aclarar con agua.

**05.**



## KIT REPARADOR

En caso de daños o desperfectos, podrá solicitarse un kit de reparación, indicando el color del producto.

**06.**



## MANCHAS DIFÍCILES

En caso de manchas difíciles, se recomiendan los llamados “borradores mágicos”. Para casos concretos (como tinte de pelo o laca de uñas) utilizar quitaesmalte o acetona.

## Garantía

Los platos de ducha Stillo cumplen con las normativas europeas en durabilidad y limpieza, y queda certificado con el marcado **CE** de nuestros productos.



La garantía ofrecida cubre exclusivamente las no-conformidades resultantes de un defecto de fabricación.



No incluye defectos causados por un uso, manipulación, instalación o almacenamiento incorrecto. La garantía se limita a la reparación o al reemplazo del producto defectuoso.

# Kit reparador de platos de piedra natural y mármol compacto

La piedra natural es un elemento utilizado en infinidad de proyectos de decoración por su nobleza, estética y transmisión de valores incluidos en la naturaleza. Es un producto utilizado en pavimentos y revestimientos y, como cualquier otro, queda expuesto a agentes externos que pueden ensuciarlo y generar manchas en su superficie. Requiere de cierta atención por nuestra parte para evitar que acumule restos de cal y otros residuos que afecten a la directamente a la piedra.

Stillo entrega sus platos con un tratamiento nanotecnológico que les confiere un coeficiente de absorción del 0% y protección hidrofugante, oleofugante y antibacteriana.

No obstante, en función de las condiciones de uso del plato, Stillo recomienda realizar un proceso de mantenimiento anual sobre las superficies que renovará ese tratamiento de protección de fábrica y les proporcionará un aspecto como el del primer día. Dicho proceso

consiste en una limpieza y la aplicación posterior del producto hidrofugante.

Para ello contamos con el kit de mantenimiento para platos de ducha de Piedra Natural y Mármol Compacto de la marca Stillo que consta de 2 productos:

Bote 200 ml de limpiador + Pulverizador de 200 ml de protector. La cantidad incluida en ambos productos tiene un rendimiento de aproximadamente 2 m<sup>2</sup> de superficie (por ejemplo 2 platos enteros de medida 800x1200 mm).

Se deben evitar otros productos químicos que resulten demasiado agresivos porque podríamos dañar irreversiblemente la superficie de piedra. En el caso de que alguno de estos productos se derramen sobre la superficie deberíamos retirarlos lo antes posible con un paño o papel absorbente.

## NOTA

Existen 2 tipos de kit según el acabado del plato de piedra que vayamos a tratar.

- **Kit 1. Limpiador + Protector platos claros:**

Para acabados Blanco Artic, Blanco Compacto y Mármol de Carrara.

- **Kit 2. Limpiador + Protector platos oscuros:**

Para acabados Gris Compacto, Beige Compacto, Mármol de San Vicente, Mármol Verde Indio, Mármol Arival y Granito Negro Intenso.



# Kit reparación platos de resina

Los platos de resina STILLO tienen una gruesa capa superficial de gel coat que les confieren una alta protección ante manchas y productos químicos. En algunos casos existe la posibilidad de recuperar el aspecto original del plato de ducha cuando este ha sufrido daños reversibles, tales como arañazos profundos y superficiales o pequeñas lascas desprendidas a consecuencia de un choque sobre la superficie de gel coat.

## REPARACIONES SUPERFICIALES:

Cualquier arañazo o rayón superficial puede ser reparado con el kit de recuperación de rayas.

## REPARACIONES DE DAÑOS IMPORTANTES:

Para casos en los que el plato haya sufrido daños importantes como consecuencia, por ejemplo, de golpes con la alcachofa de ducha o con herramientas en los que se haya desprendido un trozo de plato, o si el revestimiento hubiese sufrido una degradación en su conjunto a causa del uso de productos corrosivos, es posible intentar una renovación completa de la superficie del plato de ducha con la ayuda del kit de recuperación de golpes.

Nota: Estos kits son capaces de tapar ligeros arañazos, por lo que es posible que tras la aplicación de este kit sigan notándose arañazos más profundos.

3154510951	KIT recuperación de rayas ANTRACITA NEUTRO
3154510952	KIT recuperación de rayas CREMA NEUTRO
3154510953	KIT recuperación de rayas BLANCO NEUTRO
3154510954	KIT recuperación de rayas CEMENTO NEUTRO
3154510955	KIT recuperación de rayas ESPECIAL NEUTRO (especificar RAL)
3154510956	KIT recuperación de rayas NEGRO NEUTRO
3154510957	KIT reparación golpes NEUTRO ANTRACITA
3154510958	KIT reparación golpes NEUTRO CREMA
3154510959	KIT reparación golpes NEUTRO BLANCO
3154510960	KIT reparación golpes NEUTRO CEMENTO/GRIS
3154510961	KIT reparación golpes NEUTRO ESPECIAL (especificar RAL)
3154510962	KIT reparación golpes NE9005 NEUTRO (NEGRO)



# Uso y mantenimiento de mamparas

El cristal de nuestras mamparas está tratado de forma que repele los líquidos y minimiza las incrustaciones de cal y suciedad. Un innovador sistema que facilita su limpieza.

## 01. CRISTALES

### Evitar dejar la mampara con humedad:

- Ventilar el cuarto de baño.
- Secar la mampara después de cada uso.

### Para la limpieza de la mampara:

- Se puede limpiar con agua y detergente neutro.
- Rociar con el producto limpiador especializado, dejando actuar unos minutos y frotar con una esponja no abrasiva.
- Secar con varilla limpiacristales o paño que no deje pelusa.

## 02. OTROS MATERIALES

### Superficies cromadas y con acabado espejo

Las superficies cromadas se limpian con agua y detergente, evitando alcohol, cloro o ácidos, tampoco son recomendables los abrasivos. Podemos conseguir un acabado perfecto con los productos específicos Stillo y una gamuza.

### Placa acrílica

La placa acrílica debe limpiarse regularmente, aunque no parezca sucia. Utilice productos Stillo o agua y detergente.

---

## Precaución

Debemos tener precaución con aquellos limpiadores que puedan agredir las superficies cromadas o el tratamiento de los cristales.



### NO UTILIZAR

- Estropajos o trapos de materiales abrasivos o ásperos.
- Productos desincrustantes ácidos o reactivos agresivos (como las lejías, amoníacos, ácidos)
- Productos con hipoclorito de sodio, hidróxido de sodio o productos no aptos para la limpieza de superficies laqueadas, incluso detergentes abrasivos a base de cloro o que contengan lejía o solventes.

# Repuestos garantizados

Disponemos de repuestos de todas nuestras mamparas.

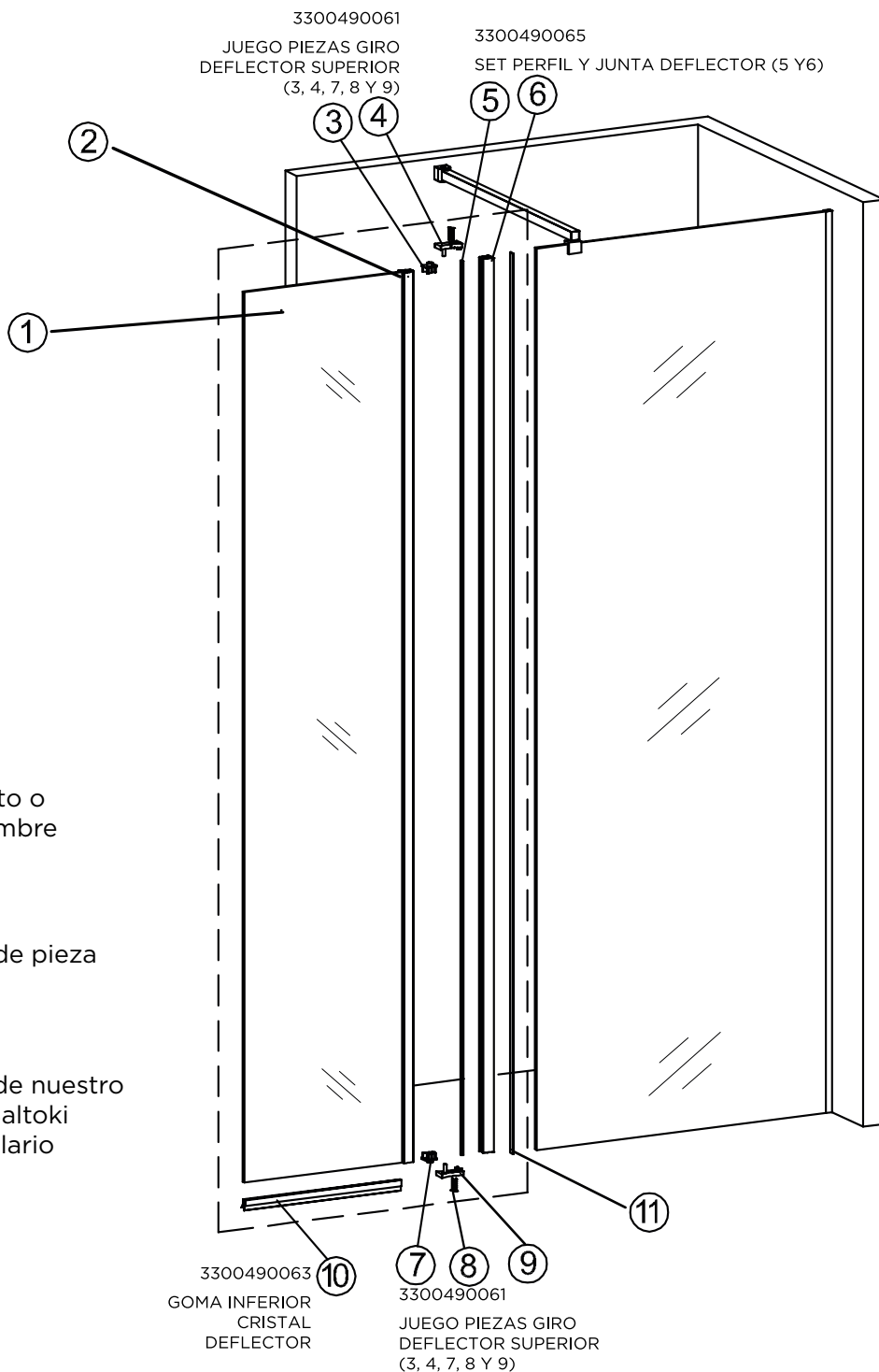

**01.** Escanea este QR



**02.** Busca tu producto o por código o por nombre



**03.** Mira el número de pieza que deseas reponer



**04.** Pídale a través de nuestro distribuidor oficial Saltoki o a través del formulario de nuestra web

LA TUA ESSENZA

VISITA NUESTRA  
PÁGINA WEB



**stillo**

www.bystillo.com

